



ThermaBind T500Pro

- Ⓒ *Instruction Manual*
- Ⓕ *Manuel d'utilisation*
- Ⓓ *Bedienungsanleitung*
- Ⓘ *Manuale d'istruzioni*
- Ⓖ *Gebruiksaanwijzing*
- Ⓔ *Manual de instrucciones*
- ⒫ *Manual de Instruções*
- Ⓓ *Kullanım Kılavuzu*
- Ⓖ *Οδηγίες*
- Ⓓ *Brugsvejledning*
- Ⓕ *Käyttöopas*
- Ⓖ *Bruksanvisning*
- Ⓕ *Bruksanvisning*
- Ⓕ *Instrukcja obsługi*
- Ⓒ *Návod k obsluze*
- Ⓕ *Használati útmutató*
- Ⓖ *Руководство по эксплуатации*



ATTENTION

To register and activate
the warranty go to
www.accoeuropa.com

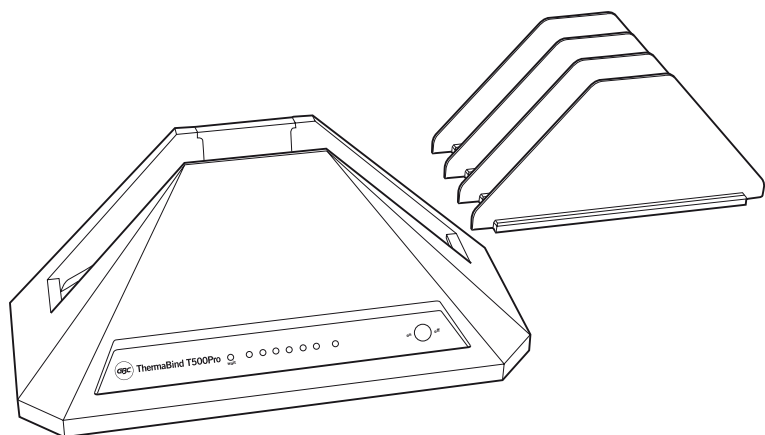

English	4
Français	6
Deutsch	8
Italiano	10
Nederlands	12
Español	14
Português	16
Türkçe	18
Ελληνικά	20
Dansk	22
Suomi	24
Norsk	26
Svenska	28
Polski	30
Česky	32
Magyar	34
Русский	36

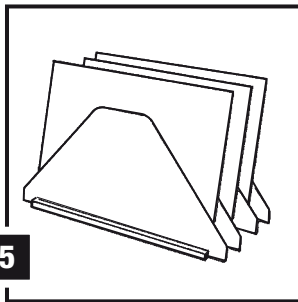
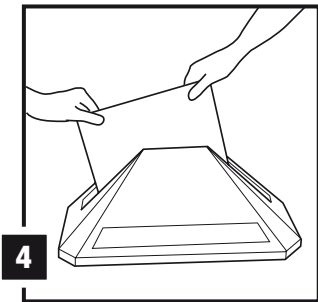
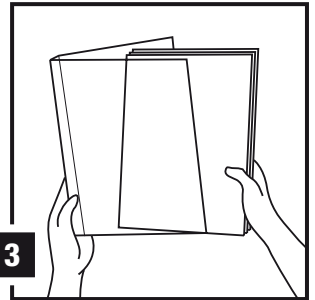
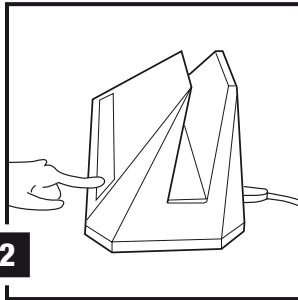
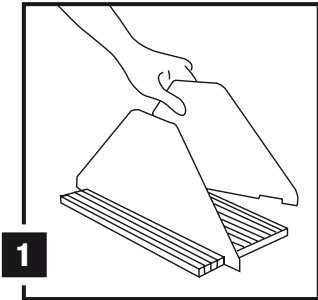
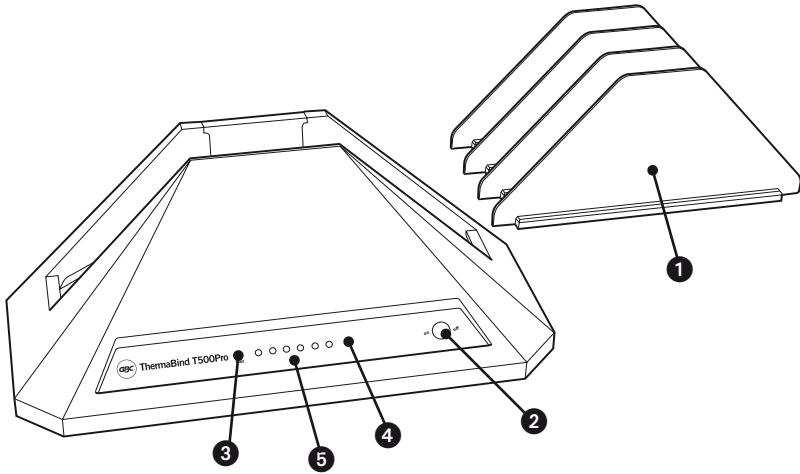



Specifications

	GBC ThermoBind T500Pro
Format	DIN A4
Max binding thickness	45mm/500 Sheets
Binding Cycle	40-60 secs
Safety Shut Off	Yes
Electrical Power	220-240V AC, 40W
Weight	4.2kg
Dimensions	500mmx240mmx185mm

Special notice

Thank you for choosing a GBC Binding Machine. We aim to produce quality binding machines at an affordable price, with many advanced features to enable you to create excellent results every time. Before using your machine for the first time, please take a few minutes to read through this guide.

Safety instructions

YOUR SAFETY AS WELL AS THE SAFETY OF OTHERS IS IMPORTANT TO ACCO BRANDS EUROPE. IN THIS INSTRUCTION MANUAL AND ON THE PRODUCT ARE IMPORTANT SAFETY MESSAGES. READ THESE MESSAGES CAREFULLY.

General safeguards

- Please read the instructions and keep them safe for future reference.
- When using the machine, always ensure the machine is on a flat and stable surface.
- Do not touch the heating plate of this machine, as it may be hot.
- Keep out of reach the reach of children at all times.
- Do not tamper in any way with the internal mechanisms of this machine.
- Do not immerse in liquid.

Location of controls

- ❶ Cooling Rack
- ❷ On/ Off Button
- ❸ Wait Light
- ❹ Ready Light
- ❺ Heating Timer

Setting up

- ❶ Remove your ThermoBind T500Pro from the packaging. Check that the ratings plate on the machine corresponds with your electricity supply.
- ❷ Assemble the cooling rack by placing each panel into the slots provided in the separate base-plate (Fig.1).
- ❸ Place the Thermal Binder on a flat and stable surface. The plug should be inserted into a near and easily accessible outlet.
- ❹ Press the 'On/Off' switch located at the front of the machine (Fig.2). After the working temperature has been reached the green light comes on and an audible signal will indicate the machine is ready for use.

Binding a document

- ❶ The sheets of paper must be fanned to ensure every sheet comes in contact with the glue
- ❷ Ensure every sheet is inserted into the spine of the cover (Fig.3).

Heating the document

- 1 The cover must be inserted into the binder so the spine is in contact with the heating element (Fig.4).
- 2 The binding cycle will begin automatically and is shown visually with LED lights.
- 3 After completion, the green light <<ready>> comes on and at the same time an audible signal will be heard. This audible signal will be repeated as long as the document is left in the binding unit.
- 4 After the audible signal is heard, remove the document immediately.

Note: if the document is left in the binding unit for too long, the quality of binding could be affected.

- 5 The binding unit is now ready to receive the next cover.

Allow the document to cool and harden

- 1 Jog the complete document once firmly down its spine. This ensures that every sheet is inserted into the glue.
- 2 Hold the completed document in one hand and with thumb and one finger, squeeze the back together to ensure that the first and last sheets are properly bound. This will also guarantee the correct U form of the cover spine.
- 3 Place the bound document into the cooling rack to allow adequate cooling. Should any sheets be incorrectly bound please repeat the binding operation (Fig.5).

Guarantee

Operation of this machine is guaranteed for two years from date of purchase, subject to normal use. Within the guarantee period, ACCO Brands Europe will at its own discretion either repair or replace the defective machine free of charge. Defects due to misuse or use for inappropriate purposes are not covered under the guarantee. Proof of date of purchase will be required.

Register this product online at www.accoeuropa.com

Folding the score mark

- 1 Fold back the front cover along the score mark as this will ensure easy opening of the completed document.

Multiple binds

- 1 The binding process can be carried out with several copies at the same time. The heating channel will hold a combination of documents up to 45mm in thickness.

Auto shut off

- 1 The machine will turn off 45 minutes after the last binding operation. An automatic security system turns <<Off>> the binding unit.

After use

- 1 When all binding is complete, press the on/off switch once again, turning the machine off.
- 2 Remember to remove the plug from the electricity supply when the machine is not in use.

Repairs or alterations made by persons not authorised by ACCO Brands Europe will invalidate the guarantee. It is our aim to ensure that our products perform to the specifications stated. This guarantee does not affect the legal rights which consumers have under applicable national legislation governing the sale of goods.

Spécifications

	GBC ThermoBind T500Pro
Format papier	DIN A4
Épaisseur de reliure maxi	45 mm/500 feuilles
Cycle de reliure	40-60 s
Mise hors tension automatique	Oui
Alimentation	20-240 V CA, 40 W
Poids	4,2 kg
Dimensions	500 mm x 240 mm x 185 mm

Notification spéciale

Merci d'avoir choisi une thermorelieuse GBC. Nous visons à produire des machines de qualité à un prix abordable et offrons de nombreuses fonctions sophistiquées garantissant d'excellents résultats à chaque usage. Avant d'utiliser votre machine pour la première fois, veuillez prendre quelques minutes pour lire attentivement ce guide.

Consignes de sécurité



VOTRE SÉCURITÉ AINSI QUE CELLE DES AUTRES EST IMPORTANTE POUR ACCO BRANDS EUROPE. DANS CE MANUEL D'UTILISATION ET SUR LE PRODUIT, VOUS TROUVEREZ DES MESSAGES DE SÉCURITÉ IMPORTANTS. MERCI DE LES LIRE TRÈS ATTENTIVEMENT.

Consignes de sécurité générales

- Veuillez lire ces instructions et les conserver en lieu sûr pour toute référence ultérieure.
- Vérifiez que la machine se trouve sur une surface plane et stable pendant le cycle de reliure.
- Ne touchez pas la plaque chauffante de cette machine car elle risque d'être brûlante.
- Gardez toujours la machine hors de portée DES enfants.
- Ne touchez en aucune façon aux mécanismes internes de cette machine.
- Ne plongez pas la machine dans un liquide.

Emplacement des pièces et commandes

- 1 Support de refroidissement
- 2 Bouton marche/arrêt
- 3 Témoin « Wait » (attente)
- 4 Témoin « Ready » (prêt)
- 5 Minuteur chauffage

Installation

- 1 Retirez la ThermoBind T500Pro de l'emballage. Consultez la plaque signalétique pour vérifier la compatibilité de la machine avec votre alimentation électrique.
- 2 Assemblez le support de refroidissement en plaçant chaque panneau dans les fentes de la plaque de base séparée (fig. 1).
- 3 Placez la thermorelieuse sur une surface stable et plane. La fiche doit être branchée dans une prise de courant située à proximité et facilement accessible.
- 4 Appuyez sur le bouton marche/arrêt « On/Off » situé à l'avant de l'appareil (fig. 2). Une fois la température de reliure atteinte, le témoin vert s'allume et un signal sonore indique que l'appareil est prêt à l'emploi.

Reliure d'un document

- 1 Il est nécessaire d'éventer les feuilles pour que chacune d'elle ait ensuite un bon contact avec la colle.
- 2 Veuillez à bien introduire toutes les feuilles dans la couverture thermique (fig. 3)

Chauffage du document

- 1 La couverture doit être introduite dans le compartiment de reliure de façon à ce que le dos soit en contact avec l'élément chauffant (fig. 4).
- 2 Le cycle de reliure commence automatiquement et est indiqué visuellement au moyen de témoins LED.
- 3 À la fin de la reliure, le témoin vert s'allume et un signal sonore retentit. Ce signal sonore continue jusqu'à ce que le document soit retiré de l'appareil.
- 4 Retirez le document dès que vous entendez le signal sonore.

Remarque : Si vous laissez le document dans l'appareil pendant trop longtemps, la qualité de la reliure risque d'être compromise.

- 5 L'appareil est alors prêt à recevoir la couverture suivante.

Refroidissement et durcissement du document

- 1 Tenez en main le document relié et tapez-en fermement le dos contre une surface plane pour que la colle adhère bien à chaque feuille.
- 2 En tenant le document relié d'une main, prenez le dos entre le pouce et un doigt de l'autre main et serrez-le pour que les premières et dernières feuilles soient bien reliées. Ce geste garantit également l'obtention de la forme en U du dos de la couverture.
- 3 Placez alors le document relié sur le support de refroidissement pour le laisser refroidir. Si certaines feuilles ne sont pas bien reliées, recommencez la procédure de reliure (fig. 5).

Garantie

Le fonctionnement de ce produit est garanti pendant 2 ans à partir de la date d'achat, sous réserve d'un usage normal. Pendant la période de garantie, ACCO Brands Europe décidera, à son gré, de réparer ou remplacer gratuitement l'appareil défectueux. Les défauts dus à un usage abusif ou un usage à des fins non appropriées ne sont pas couverts par cette garantie. Une preuve de la date d'achat sera exigée.

Enregistrez ce produit en ligne à www.accoeuropa.com

Trait de repère

- 1 Ouvrez la première de couverture et pliez-la le long du trait de repère pour faciliter l'ouverture ultérieure du document relié.

Reliure multiple

- 1 Il est possible d'effectuer la reliure de plusieurs documents à la fois. Le compartiment de reliure peut en effet contenir plusieurs documents jusqu'à une épaisseur totale de 45mm.

Extinction automatique

- 1 La machine s'éteint automatiquement 45 minutes après la dernière opération de reliure. Un système de sécurité automatique éteint l'appareil.

Mise hors tension

- 1 Quand vous avez terminé vos opérations de reliure, appuyez de nouveau sur le bouton de marche/arrêt (A) pour éteindre la machine.
- 2 N'oubliez pas de débrancher la prise de courant lorsque vous n'utilisez pas la thermorelieuse.

Les réparations ou modifications effectués par des personnes non autorisées par ACCO Brands Europe annuleront la garantie. Notre objectif est d'assurer le bon fonctionnement de nos produits conformément aux spécifications précisées. Cette garantie ne compromet pas les droits légaux des consommateurs au titre de la législation nationale en vigueur régissant la vente des biens de consommation.



Technische Daten

	GBC ThermoBind T500Pro
Papierformat	DIN A4
Max. Bindestärke	45 mm/500 Blatt
Bindezyklus	40-60 Sek.
Sicherheitsabschaltung	Ja
Stromversorgung	220-240 V AC, 40 W
Gewicht	4,2 kg
Abmessungen	500 mm x 240 mm x 185 mm

Spezieller Begriff

Wir danken Ihnen, dass Sie sich für ein GBC Bindegerät entschieden haben. Es ist unser Ziel, Qualitätsbindegeräte mit vielen modernen Leistungsmerkmalen zu einem günstigen Preis anzubieten, damit Sie bei jedem Bindevorgang ausgezeichnete Ergebnisse erzielen können. Vor dem ersten Benutzen des Geräts sollten Sie sich bitte einige Minuten Zeit nehmen, um diese Anweisungen durchzulesen.

Sicherheits-Instruktionen



ACCO BRANDS EUROPE MÖCHTE IHRE UND DIE SICHERHEIT ANDERER SICHERSTELLEN. IN DIESEM BEDIENUNGSHANDBUCH UND AM PRODUKT BEFINDEN SICH WICHTIGE SICHERHEITSHINWEISE. BITTE LESEN SIE DIESE HINWEISE SORGFÄLTIG DURCH.

Allgemeine Sicherheitshinweise

- Lesen Sie bitte die Anleitung und bewahren Sie sie zum späteren Gebrauch auf.
- Bei Verwendung sollte das Gerät stets auf einer ebenen, stabilen Fläche aufgestellt werden.
- Berühren Sie die Wärmeplatte dieses Geräts nicht, da sie heiß sein kann.
- Halten Sie das Gerät jederzeit außer Reichweite von Kindern.
- Greifen Sie in keiner Weise in die internen Mechanismen des Geräts ein.
- Tauchen Sie das Gerät nicht in Flüssigkeit ein.

Anordnung der Komponenten

- 1 Kühlständer
- 2 Betriebsschalter
- 3 Warteleuchte
- 4 Bereitschaftsleuchte
- 5 Temperaturanzeige

Einrichtung

- 1 Das Gerät ThermoBind T500Pro auspacken. Prüfen, ob das Typenschild auf dem Gerät mit der Netzspannung übereinstimmt.
- 2 Kühlständer zusammensetzen, dabei jede Trennplatte in die dafür vorgesehenen Aussparungen der Grundplatte stecken (s. Abb. 1).
- 3 Das Thermobindegerät auf einer ebenen stabilen Fläche aufstellen. Den Stecker in eine nahe gelegene und leicht erreichbare Netzsteckdose stecken.
- 4 Die Betriebstaste (B) an der Vorderseite des Geräts drücken (s. Abb. 2). Bei Erreichen der Betriebstemperatur wird die grüne Leuchte aktiviert und ein Ton signalisiert die Betriebsbereitschaft des Geräts.

Binden von Dokumenten

- 1 Die Blätter müssen aufgefächert werden, damit jedes Blatt mit dem Kleber in Kontakt kommt.
- 2 Darauf achten, dass jedes Blatt im Rücken der Thermobindemappe steckt (s. Abb. 3)

Aufwärmen des Dokuments

- 1 Die Thermobindemappe so in den Bindschlitz einführen, dass der Rücken das Heizelement berührt (s. Abb. 4).
- 2 Der Bindezyklus wird automatisch gestartet und der jeweilige Betriebszustand wird anhand von LED-Anzeigen veranschaulicht.
- 3 Bei Beendigung des Vorgangs leuchtet die grüne Bereitschaftsanzeige und es ertönt ein Signal. Dieses Signal ertönt, bis das Dokument aus der Bindevorrichtung entnommen wird.
- 4 Das Dokument entnehmen, sobald das Signal ertönt.

Hinweis: Verbleibt das Dokument zu lange in der Bindevorrichtung, wird u. U. die Bindequalität beeinträchtigt.

- 5 Die Bindevorrichtung ist nun zur Aufnahme der nächsten Bindemappe bereit.

Abkühlung und Aushärtung des Dokuments

- 1 Das fertige Dokument halten und mit dem Rücken fest auf eine ebene Oberfläche aufstoßen. Dies bewirkt, dass jedes Blatt mit dem Kleber in Berührung kommt.
- 2 Das fertige Dokument mit einer Hand halten und mit Daumen und Zeigefinger vorne und hinten zusammendrücken, damit das erste und das letzte Blatt richtig gebunden werden. Dadurch wird zudem die gewünschte U-Form des Binderückens erzielt.
- 3 Das gebundene Dokument im Kühlständer abstellen und ausreichend abkühlen lassen. Ist die Bindung nicht zufrieden stellend, den Bindevorgang wiederholen (s. Abb. 5).

Gewährleistung

Der Betrieb des Geräts ist bei normaler Verwendung für 2 Jahre ab Kaufdatum gewährleistet. Innerhalb des Gewährleistungszeitraums wird ACCO Brands Europe nach eigenem Ermessen das defekte Gerät entweder kostenlos instandsetzen oder ersetzen. Die Gewährleistung deckt keine Mängel ab, die aufgrund missbräuchlicher Verwendung oder Verwendung für unangemessene Zwecke entstanden sind. Ein Nachweis des Kaufdatums muss vorgelegt werden.

Bindemappendeckelfaltung

- 1 Den Bindemappendeckel entlang der Riefe zurückfalten, damit sich das Dokument leichter öffnen lässt.

Gleichzeitiges Binden mehrerer Dokumente

- 1 Der Bindevorgang kann mit mehreren Dokumenten gleichzeitig erfolgen. Der Bindschlitz fasst eine Vielzahl von Dokumenten mit einer Stärke von bis zu 45 mm.

Automatische Ausschaltung

- 1 Das Gerät wird 45 Minuten nach dem letzten Bindevorgang automatisch ausgeschaltet. Die Bindevorrichtung wird durch eine automatische Sicherheitsfunktion ausgeschaltet.

Nach Gebrauch

- 1 Zum Ausschalten des Geräts nach Abschluss des Bindevorgangs erneut den Betriebsschalter (A) betätigen.
- 2 Stets den Stecker aus der Netzsteckdose ziehen, wenn das Gerät nicht verwendet wird.

Instandsetzungen oder Änderungen, die von nicht durch ACCO Brands Europe autorisierten Personen vorgenommen werden, setzen die Gewährleistung außer Kraft. Es ist unser Ziel sicherzustellen, dass die Leistung unserer Produkte den angegebenen technischen Daten entspricht. Diese Gewährleistung stellt keine Einschränkung der nach dem geltenden Kaufvertragsrecht gültigen Rechte des Verbrauchers dar.

Registrieren Sie dieses Produkt online bei www.accoeuropa.com

Specifiche

	GBC ThermaBind T500Pro
Formato carta	DIN A4
Capacità max. rilegatura	45 mm/500 fogli
Tempo di rilegatura	40 - 60 secondi
Spegnimento automatico	Sì
Alimentazione elettrica	220-240 V CA, 40W
Peso	4,2 kg
Dimensioni	500 mm x 240 mm x 185 mm

Avviso speciale

Grazie per aver scelto una rilegatrice GBC. La nostra azienda si propone di produrre rilegatrici di qualità ad un prezzo accessibile che presentano molte funzioni avanzate per ottenere ogni volta risultati eccellenti. Prima di usare la macchina per la prima volta, è opportuno leggere questa guida.

Istruzioni di sicurezza



ALLA ACCO BRANDS EUROPE STA A CUORE LA SICUREZZA DEGLI UTENTI E DEI TERZI. IN QUESTO MANUALE OPERATIVO E SUL PRODOTTO SONO RIPORTATI IMPORTANTI MESSAGGI DI SICUREZZA, CHE VANNO LETTI ATTENTAMENTE.

Precauzioni generali di sicurezza

- Leggere le istruzioni e conservarle in un luogo sicuro per futura consultazione.
- Durante l'uso, controllare sempre che la macchina sia collocata in posizione orizzontale su una superficie stabile.
- Non toccare la piastra di rilegatura dell'apparecchio in quanto potrebbe essere calda.
- Tenere sempre lontano dalla portata dei bambini.
- Non manomettere in nessun modo i meccanismi interni della rilegatrice.
- Non immergere in liquidi.

Parti e comandi

- 1 **Supporto di raffreddamento**
- 2 **Pulsante accensione/spegnimento**
- 3 **Spia 'Wait' (attesa)**
- 4 **Spia 'Ready' (pronto)**
- 5 **Timer termorilegatura**

Installazione

- 1 Disimballare la ThermaBind T500Pro. Controllare che la corrente usata corrisponda a quella indicata sulla targhetta posta sulla rilegatrice.
- 2 Montare il supporto di raffreddamento inserendo ciascun pannello negli alloggiamenti della base separata (Figura 1).
- 3 Collocare la termorilegatrice su una superficie piana e stabile. Inserire la spina in una presa di corrente vicina e facilmente accessibile.
- 4 Premere il pulsante di accensione/spegnimento ('On/Off') posto sul lato anteriore della macchina (vedere Figura 2). Al raggiungimento della temperatura di lavoro, la spia verde si accende e un segnale acustico indicherà che la macchina è pronta per l'uso.

Rilegatura di un documento

- 1 Sistemare i fogli di carta assicurandosi che ogni foglio entri in contatto con la colla.
- 2 Controllare che ciascun foglio sia inserito nel dorso termoadesivo della copertina termica (vedere Figura 3).

Termorilegatura del documento

- 1 La copertina deve essere inserita nel vano di termorilegatura in modo che il dorso tocchi l'elemento termico (Figura 4).
- 2 Il processo di rilegatura, mostrato visivamente da spie LED, inizia automaticamente.
- 3 Il completamento del processo di rilegatura viene segnalato dalla spia verde 'Ready' (pronto) e da un segnale acustico, che continua a suonare fino a quando il documento non viene tolto dall'unità rilegatrice.
- 4 Dopo aver udito il segnale acustico, rimuovere immediatamente il documento rilegato.
Nota: Se il documento viene lasciato nell'unità per troppo tempo, la qualità della rilegatura potrebbe risultarne compromessa.
- 5 È ora possibile inserire un'altra copertina nell'unità rilegatrice.

Lasciare che il documento si raffreddi e si indurisca

- 1 Impugnare il documento rilegato e premere con decisione il dorso contro una superficie piana per assicurarsi che ogni foglio aderisca con la colla.
- 2 Tenere il documento rilegato in una mano e schiacciare con due dita fronte e retro assieme per assicurarsi che il primo e l'ultimo foglio siano correttamente rilegati. Questa operazione garantisce anche la corretta forma a 'U' del dorso della copertina.
- 3 Lasciare raffreddare adeguatamente il documento rilegato, collocandolo nell'apposito supporto di raffreddamento. Qualora vi siano fogli rilegati in maniera scorretta, ripetere il processo di rilegatura (Figura 5).

Garanzia

Questo prodotto è garantito per 2 anni dalla data di acquisto, per quanto ne concerne il funzionamento, subordinatamente ad uso normale. Durante il periodo di garanzia, ACCO Brands Europe provvederà, a propria discrezione, a riparare o sostituire gratuitamente la macchina difettosa. Difetti risultanti dall'uso improprio o dall'uso per scopi diversi da quelli per cui la macchina è stata concepita non sono coperti dalla garanzia. Sarà

Piegatura lungo il segno di scanalatura

- 1 Piegare la copertina lungo il segno di scanalatura per ottenere una facile apertura del documento rilegato.

Rilegatura di documenti multipli

- 1 La macchina è in grado di rilegare simultaneamente diversi documenti. Il vano di termorilegatura è in grado di supportare una combinazione di documenti per uno spessore massimo di 45 mm.

Spegnimento automatico

- 1 La macchina si spegne automaticamente 45 minuti dopo l'ultima operazione di rilegatura. Un sistema di sicurezza automatico porta l'unità rilegatrice su 'Off' (spegnimento).

Dopo l'uso

- 1 Una volta terminate tutte le operazioni di rilegatura, spegnere la macchina premendo di nuovo il pulsante di accensione/spegnimento.
- 2 Non dimenticare di togliere la spina dalla presa di alimentazione quando la macchina non viene utilizzata.

necessario fornire una prova di acquisto. Riparazioni o modifiche effettuate da persone non autorizzate da GBC invalideranno la garanzia. ACCO Brands Europe si propone di assicurare che i propri prodotti funzionino in conformità alle caratteristiche tecniche indicate. La presente garanzia non pregiudica alcun diritto riconosciuto ai consumatori dalla normativa nazionale vigente in materia di vendita di prodotti.

Specificaties

	GBC ThermoBind T500Pro
Papierformaat	DIN A4
Maximale inbinddikte	45 mm / 500 vellen
Inbindcyclus	40-60 sec.
Automatische uitschakeling	Ja
Stroomvoorziening	220-240 V ac, 40 W
Gewicht	4,2 kg
Afmetingen	500 mm x 240 mm x 185 mm

Speciaal bericht

U bent nu de gelukkige eigenaar van een GBC inbindmachine. Wij hebben ons tot doel gesteld om betaalbare inbindmachines van uitstekende kwaliteit te produceren, met vele extra functies, zodat u keer op keer uitstekende resultaten behaalt. Lees deze instructies goed door, voordat u de machine voor het eerst gebruikt.

Veiligheidsvoorschriften



UW VEILIGHEID EN DIE VAN ANDEREN HEEFT VOOR ACCO BRANDS EUROPE HOOGSTE PRIORITEIT. IN DEZE HANDLEIDING EN OP DE MACHINE ZELF TREFT U VERSCHILLENDE BELANGRIJKE VEILIGHEIDVOORSCHRIFTEN AAN. LEES DEZE ZORGVULDIG.

Algemene veiligheidsmaatregelen

- Lees de aanwijzingen goed door en bewaar ze goed.
- Tijdens het gebruik dient de machine altijd op een vlakke en stevige ondergrond te staan.
- Raak de verwarmingsplaat van deze machine niet aan, omdat hij heel warm kan zijn.
- Houd de machine te allen tijde uit de buurt van kinderen.
- Raak het interne mechanisme van deze machine nooit aan.
- Dompel de machine niet onder in water.

Positie van onderdelen en bedieningsknoppen

- 1 Afkoelrek
- 2 Aan/uit-knop
- 3 Wachtlampje
- 4 'Klaar'-lampje
- 5 Verwarmingstimer

De machine opstellen

- 1 Haal de ThermoBind T500Pro uit de verpakking. Controleer of de informatie op het typeplaatje van de machine overeenkomt met uw elektriciteitsvoorziening.
- 2 Monteer het afkoelrek door elk paneel in de voorziene gleuven van de aparte onderplaat te steken (zie fig. 1).
- 3 Plaats de thermische bindmachine op een stabiel horizontaal oppervlak. Steek de stekker in een gemakkelijk toegankelijk stopcontact in de buurt.
- 4 Druk op de aan/uit-knop aan de voorkant van de machine (zie fig. 2). Zodra de bedrijfstemperatuur is bereikt, gaat het groene lampje branden en hoort u een geluidssignaal dat aangeeft dat de machine gebruiksklaar is.

Een document inbinden

- 1 De vellen papier moeten gewaaierd worden, om te verzekeren dat elk vel met de lijm in aanraking komt.
- 2 Zorg dat elk vel in de rug van de thermische inbindomslag wordt gestoken (zie fig. 3).

Het document opwarmen

- 1 De omslag moet in de inbindsleuf worden gestoken, zodat de rug in contact komt met het verwarmingselement (zie fig. 4).
 - 2 De inbindcyclus begint automatisch en wordt visueel weergegeven met een aantal led-lampjes.
 - 3 Na afloop gaat het groene Klaar-lampje branden en hoort u tegelijkertijd een geluidssignaal. Dit geluidssignaal wordt herhaald zolang het document zich nog in de bindmachine bevindt.
 - 4 Zodra u het geluidssignaal hoort, haalt u het document onmiddellijk uit de machine.
- N.B.** Als het document te lang in de bindmachine blijft zitten, kan de kwaliteit van het bindresultaat achteruit gaan.
- 5 De bindmachine kan nu de volgende omslag opwarmen.

Laat het document afkoelen en uitharden

- 1 Houd het gebonden document vast en tik de rug stevig tegen een plat oppervlak. Zo zorgt u ervoor dat elk vel in de lijm wordt gedrukt.
- 2 Houd het gebonden document met één hand vast. Met de duim en één vinger knijpt u de voor- en achterkant samen om ervoor te zorgen dat het eerste en laatste vel goed zijn ingebonden. Zo verkrijgt u ook de juiste U-vorm van de omslagrug.
- 3 Plaats het gebonden document in het afkoelrek en laat het goed afkoelen. Als er vellen zijn die niet goed zijn ingebonden, herhaalt u de inbindprocedure (zie fig. 5).

Garantie

Het gebruik van dit product is gegarandeerd voor 2 jaar vanaf de datum van aankoop, uitgaand van normaal gebruik. Binnen de garantieperiode zal ACCO Brands Europe naar eigen oordeel de defecte machine kosteloos repareren of vervangen. Defecten die te wijten zijn aan verkeerd gebruik of gebruik voor ongeschikte doeleinden, vallen niet onder de garantie. Bewijs van datum van aankoop wordt vereist. De garantie vervalt

Vouwen langs de vouwlijn

- 1 Vouw de omslag langs de vouwlijn, omdat dit ervoor zorgt dat het ingebonden document met gemak geopend kan worden.

Meerdere documenten inbinden

- 1 Het inbindproces kan worden uitgevoerd met een aantal documenten tegelijkertijd. De inbindsleuf kan verschillende documenten bevatten, tot een dikte van 45 mm.

Automatische uitschakeling

- 1 De machine schakelt 45 minuten na de laatste inbindprocedure automatisch uit. Een automatisch beveiligingssysteem schakelt de inbindmachine uit.

Na het gebruik

- 1 Bent u klaar met inbinden, dan drukt u nogmaals op de aan/uit-knop, zodat u de machine uit zet.
- 2 Vergeet niet om de stekker uit het stopcontact te halen wanneer de machine niet wordt gebruikt.

wanneer er reparaties of veranderingen worden uitgevoerd door personen die niet door ACCO Brands Europe zijn bevoegd. Het is ons doel ervoor te zorgen dat onze producten functioneren volgens de vermelde specificaties. Deze garantie maakt geen inbreuk op de wettelijke rechten van consumenten onder de geldende nationale wetgeving met betrekking tot de verkoop van goederen.

Especificaciones

	GBC ThermaBind T500Pro
Formato del papel	DIN A4
Grosor máximo de encuadernado	45mm/500 hojas
Ciclo de encuadernado	40-60 segs
Apagado de seguridad	Sí
Potencia eléctrica	220-240V CA, 40W
Peso	4,2kg
Dimensiones	500mmx240mmx185mm

Aviso especial

Gracias por escoger una máquina encuadernadora GBC. Nuestro objetivo es producir máquinas encuadernadoras de calidad a precios asequibles y con muchas funciones avanzadas que le permitan obtener unos resultados excelentes cada vez. Antes de utilizar su máquina por primera vez le rogamos pase unos minutos leyendo esta guía.

Instrucciones de seguridad

SU SEGURIDAD AL IGUAL QUE LA SEGURIDAD DE LOS DEMÁS ES IMPORTANTE PARA ACCO BRANDS EUROPE. EN ESTE MANUAL DE INSTRUCCIONES Y EN EL PRODUCTO SE ENCUENTRAN IMPORTANTES MENSAJES DE SEGURIDAD. LEA ESTOS MENSAJES CON ATENCIÓN.

Precauciones generales

- Le rogamos lea estas instrucciones y las guarde para cualquier consulta futura.
- Siempre que utilice la máquina asegúrese de que esté colocada en una superficie plana y estable.
- No toque la placa calentadora de la máquina ya que podría estar caliente.
- Manténgala fuera del alcance de los niños en todo momento.
- No toque ni manipule en manera alguna los mecanismos internos de esta máquina.
- No la sumerja en ningún líquido.

Situación de las piezas y los controles

- 1 Soporte de enfriamiento
- 2 Botón de encendido/apagado
- 3 Luz de espera (Wait)
- 4 Luz de preparado (Ready)
- 5 Temporizador de calentamiento

Inicio

- 1 Desempaquete su ThermaBind T500Pro. Compruebe que su alimentación eléctrica se corresponde con la de la placa indicadora de voltaje de la máquina.
- 2 Monte el soporte de enfriamiento colocando cada uno de los paneles en las ranuras de la placa de base separada (ver fig. 1).
- 3 Coloque la encuadernadora térmica en una superficie plana y estable. El enchufe debe conectarse en una toma de corriente cercana y de fácil acceso.
- 4 Pulse el botón "On/Off" situado en la parte delantera de la máquina (ver fig. 2). Una vez alcanzada la temperatura de trabajo, se enciende la luz verde y se escucha una señal sonora que indican que la máquina está preparada para su uso.

Encuadernación de un documento

- 1 Las hojas de papel deben separarse para asegurar que cada una de ellas entra en contacto con el adhesivo.
- 2 Asegúrese de introducir todas las hojas en el lomo de la cubierta térmica (ver fig. 3).

Calentamiento del documento

- 1 La cubierta debe introducirse en la ranura de calentamiento de manera que el lomo entre en contacto con el elemento calefactor (ver fig. 4).
- 2 El ciclo de encuadernación comenzará automáticamente y se mostrará visualmente por medio de luces LED.
- 3 Al finalizar, se enciende la luz verde <<Ready>> y, al mismo tiempo, se escucha una señal sonora. Esta señal sonora se repetirá mientras que el documento permanezca en la unidad de encuadernación.
- 4 Cuando oiga la señal sonora, extraiga el documento inmediatamente.
Nota: Si el documento permanece en la unidad de encuadernación durante demasiado tiempo, se verá afectada la calidad de la encuadernación.
- 5 La unidad de encuadernación está ya preparada para recibir la siguiente cubierta.

Deje que el documento se enfríe y se endurezca

- 1 Sujetando el documento finalizado, golpee firmemente el lomo contra una superficie plana. Con ello se asegurará de que todas las hojas se encolen.
- 2 Sujete el documento finalizado con una mano y, con los dedos pulgar e índice, apriete la parte delantera y la trasera para asegurarse de que la primera y la última hoja están correctamente encuadernadas. Esto también garantizará la correcta forma en U del lomo.
- 3 Coloque el documento encuadernado en el soporte de enfriamiento para que se enfríe adecuadamente. Si alguna de las hojas está encuadernada incorrectamente, vuelva a repetir el proceso (ver fig. 5).

Garantía

El funcionamiento de este producto está garantizado durante un período de 2 años a partir de la fecha de adquisición, siempre que su utilización sea normal. Durante el plazo de garantía, ACCO Brands Europe, a su propia discreción, reparará o sustituirá el aparato defectuoso gratuitamente. La garantía no cubre los defectos causados por uso indebido o por su utilización para fines inadecuados. Se requerirá un

Plegado de la marca

- 1 Pliegue la portada hacia atrás siguiendo la marca, ya que esto permitirá la fácil apertura del documento finalizado.

Encuadernación múltiple

- 1 El proceso de encuadernación se puede llevar a cabo con varios documentos al mismo tiempo. En la ranura de calentamiento caben varios documentos de hasta 45 mm de grosor total.

Apagado automático

- 1 La máquina se apagará transcurridos 45 minutos desde la última operación de encuadernado. Un sistema de seguridad automático apaga la unidad de encuadernación <<Off>>.

Después de su uso

- 1 Cuando haya terminado de encuadernar, pulse de nuevo el botón de encendido para apagar la máquina.
- 2 Acuérdesse de desenchufar la máquina de la toma de corriente cuando no la esté utilizando.

comprobante de la fecha de compra. Las reparaciones o modificaciones realizadas por personas no autorizadas por ACCO Brands Europe anularán la garantía. Nuestro objetivo es asegurar que nuestros productos funcionan según las especificaciones indicadas. Esta garantía no afecta los derechos legales que tienen los consumidores en virtud de la legislación vigente aplicable que rige la venta de artículos.

Especificação

	GBC ThermoBind T500Pro
Formatos de papel	DIN A4
Espessura máx. de encadernação	45 mm/500 folhas
Ciclo de encadernação	40 a 60 segundos
Desligamento de segurança	Sim
Potência eléctrica	CA 220 V a 240 V, 40 W
Peso	4,2 kg
Dimensões	500 mm x 240 mm x 185 mm

Especial observação

Agradecemos a sua escolha de uma encadernadora GBC. Empenhamo-nos em produzir encadernadoras de qualidade a um preço competitivo, com muitas características avançadas para poder obter sempre resultados excelentes. Antes de utilizar a sua máquina pela primeira vez, dedique uns minutos à leitura deste guia.

Instruções de segurança



A SUA SEGURANÇA, BEM COMO A SEGURANÇA DOS OUTROS, É IMPORTANTE PARA A ACCO BRANDS EUROPE. MENSAGENS IMPORTANTES SOBRE SEGURANÇA ESTÃO PRESENTES NO SEU MANUAL DE OPERADOR E NO PRÓPRIO PRODUTO. LEIA ESSAS MENSAGENS CUIDADOSAMENTE. A SEGUINTE ADVERTÊNCIA ENCONTRA-SE NA PARTE DE BAIXO DO APARELHO.

Considerações gerais de segurança

- Leia estas instruções e guarde-as em lugar seguro para futura referência.
- Quando utilizar a máquina, assegure-se sempre de que esta assenta sobre uma superfície plana e estável.
- Não toque na chapa de aquecimento desta máquina, porque pode estar quente.
- Mantenha sempre fora do alcance das crianças.
- Não interfira de modo algum com os mecanismos internos desta máquina.
- Não coloque dentro de um líquido.

Localização das Peças e dos Controlos

- 1 Suporte de Arrefecimento
- 2 Interruptor Ligar/Desligar
- 3 Luz de Espera
- 4 Luz de Estado Pronto
- 5 Temporizador do Aquecedor

Preparação da Máquina

- 1 Retire a encadernadora ThermoBind T500Pro da sua embalagem. Verifique que os valores da placa de valores nominais da máquina correspondem aos da sua fonte de alimentação.
- 2 Monte o suporte de arrefecimento colocando cada um dos painéis nas ranhuras da placa base (Fig. 1).
- 3 Posicione a encadernadora térmica sobre uma superfície plana e estável. Deve introduzir a ficha numa tomada próxima e facilmente acessível.
- 4 Prima o botão "ligar/desligar" localizado na frente da máquina (consulte a Fig. 2). Depois de atingida a temperatura de trabalho, a luz verde acende e ouve-se um sinal sonoro indicativo de que a máquina está pronta a ser utilizada.

Como encadernar um documento

- 1 As folhas de papel devem ser abertas em leque e em seguida alinhadas para garantir que cada uma delas fica em contacto com a cola.
- 2 Verifique que introduz todas as folhas na lombada da capa de encadernação térmica (Fig. 3).

Aquecimento do documento

- 1 A capa deve ser introduzida no canal de aquecimento de modo que a lombada fique em contacto com o elemento de aquecimento (Fig. 4).
- 2 O ciclo de encadernação começa automaticamente e é indicado por meio das luzes LED.
- 3 Depois de terminado o aquecimento a luz verde <<Ready>> (Pronto) acende e ouve-se ao mesmo tempo um sinal sonoro. Este sinal sonoro repetir-se-á se deixar o documento na unidade de encadernação.
- 4 Depois de ouvir o sinal sonoro, retire imediatamente o documento.

Nota: Se deixar o documento na unidade de encadernação durante um período de tempo prolongado, a qualidade da encadernação pode ser afectada.

- 5 A unidade de encadernação fica assim pronta a receber a capa seguinte.

Arrefecimento e endurecimento do documento

- 1 Segurando no documento pronto, bata a lombada com firmeza contra uma superfície plana. Isto assegura que todas as folhas são introduzidas na cola.
- 2 Segure no documento pronto com uma mão e com o polegar e um dedo da outra mão aperte a frente e a traseira do documento uma contra a outra, para assegurar que a primeira e a última folha do documento ficam bem encadernadas. Isto assegura também o formato em "U" correcto da lombada da capa.
- 3 Coloque o documento encadernado no suporte de arrefecimento para arrefecer o necessário. Se algumas folhas tiverem ficado incorrectamente encadernadas, repita a operação de encadernação (Fig. 5).

Garantia

Este produto está garantido por 2 anos a contar da sua data de compra, em condições de uso normal. No período de garantia a ACCO Brands Europe efectuará a reparação ou substituição gratuita de uma máquina defeituosa, segundo o seu critério exclusivo. Os defeitos resultantes de má utilização ou utilização imprópria não estão abrangidos por esta garantia. É necessária a apresentação de prova

Registe este produto on-line em www.accoeuropa.com

Dobragem pela marca

- 1 Dobre a capa para trás, ao longo da marca, para garantir que o documento se abrirá facilmente.

Encadernação Múltipla

- 1 O processo de encadernação pode ser executado com vários documentos ao mesmo tempo. O canal de aquecimento pode conter vários documentos até uma espessura máxima total de 45 mm.

Desligamento Automático

- 1 A máquina desliga 45 minutos após a última operação de encadernação. Um sistema de segurança automático desliga a unidade de encadernação (<<Off>>).

Após Utilização

- 1 Quando terminar a encadernação, prima o botão ligar/desligar (A) mais uma vez, para desligar a máquina.
- 2 Retire a ficha da tomada de corrente quando não estiver a utilizar a máquina.

de compra. As reparações ou alterações efectuadas por pessoas não autorizadas pela ACCO Brands Europe anularão esta garantia. Estamos empenhados em assegurar que o desempenho dos nossos produtos está de acordo com as especificações indicadas. Esta garantia não afecta os direitos legais dos consumidores ao abrigo da legislação nacional aplicável que regula a venda de mercadorias.

Teknik Özellikler

	GBC ThermaBind T500Pro
Kâğıt Formatı	DIN A4
Ciltlenebilecek azami kalınlık	45mm/500 Yaprak
Ciltleme süresi	40-60 saniye
Otomatik güvenlik kapaması var mı	Var
Elektrik gücü	220-240V AC, 40W
Ağırlık	4,2kg
Makine boyutları	500mmx240mmx185mm

Özel uyarı

Cilt makinenizi seçerken GBC'i tercih ettiğiniz için teşekkür ederiz. Makul bir fiyata satın alabileceğiniz, her seferinde en iyi sonuçları almanıza izin verecek, ileri düzeyde birçok özelliği olan, kaliteli cilt makineleri üretmeyi amaçlıyoruz. Makinenizi ilk kez kullanmadan önce lütfen birkaç dakika zaman ayırıp bu kılavuzu okuyun.

Güvenlik talimatları



SİZİN VE BAŞKALARININ GÜVENLİĞİ ACCO BRANDS EUROPE İÇİN ÖNEMLİDİR. BU KULLANIM KILAVUZUNDA VE ÜRÜNÜN ÜSTÜNDE ÖNEMLİ GÜVENLİK BİLGİLERİ BULUNMAKTADIR. BU BİLGİLERİ DİKKATLE OKUYUN.

Güvenlik hususları

- Lütfen bu talimatları okuyun ve ileride yararlanabilmek için emin bir yerde saklayın.
- Makineyi kullanırken her zaman düz ve sağlam bir yüzey üstünde olmasını sağlayın.
- Makinenin ısıtma tavasına dokunmayın, sıcak olabilir.
- Hiçbir zaman çocukların erişebileceği bir yerde bulundurmayın.
- Makinenin iç mekanizmasını hiçbir şekilde kurcalamayın ve değiştirmeyin.
- Herhangi bir sıvıya sokmayın.

Parçaların ve Kumandaların Yerleri

- 1 Soğutma Rafı
- 2 Açma/Kapama Düğmesi
- 3 Bekle İşığı
- 4 Hazır İşığı
- 5 Isıtma Saati

Kurulum

- 1 ThermaBind T500Pro makinenizi ambalajından çıkarın. Makinenin özellik levhasında belirtilenlerin bulunduğu yerdeki elektrik cereyanı özelliklerine uyup uymadığını kontrol edin.
- 2 Her panoyu taban plakasındaki yuvalara oturtarak soğutma rafını monte edin (bkz. şekil 1).
- 3 Termal Ciltleme Makinesini düz ve sağlam bir yüzey üstüne yerleştirin. Fiş, yakında bulunan, kolaylıkla erişilebilir bir prize sokulmalıdır.
- 4 Makinenin ön tarafında bulunan 'Açma/Kapama' düğmesine basın (bkz. şekil 2). Çalışma sıcaklığına ulaştığında yeşil ışık yanar ve sesli bir sinyal makinenin kullanıma hazır olduğunu belirtir.

Bir belgenin ciltlenmesi

- 1 Her sayfanın yapıştırıcıyla temas etmesini sağlamak için kâğıt yapraklarının arası havalandırılmalıdır.
- 2 Her sayfanın termal ciltleme kapağının omurgasına takıldığından emin olun (bkz. şekil 3).

Belgenin Isıtılması

- 1 Omurganın ısıtma elemanlarıyla temas etmesi için kapak ısıtma oluşuna sokulmalıdır (bkz. şekil 4).
- 2 Ciltleme süreci otomatik olarak başlayacak ve LED ışıklarıyla görsel olarak belirtilecektir.
- 3 İşlem tamamlandıktan sonra yeşil <<Hazır>> ışığı yanar ve aynı anda sesli bir sinyal işitilir. Belge ciltleme ünitesinde bırakıldığı sürece bu sesli sinyal tekrarlanacaktır.
- 4 Sesli sinyali işittikten sonra belgeyi derhal çıkarın.
Not: Belge ciltleme ünitesinde çok uzun süre bırakılırsa cilt kalitesi olumsuz etkilenebilir.
- 5 Ciltleme ünitesi artık ikinci kapak için hazırdır.

Belgeyi soğuyup sertleşmeye bırakın

- 1 İşlemi tamamlanmış belgeyi tutarak, omurgayı düz bir yüzeye kuvvetlice vurun. Böylece her sayfanın yapıştırıcıya batması sağlanır.
- 2 İşlemi tamamlanmış belgeyi bir elinizde tutarak, ilk ve son sayfaların düzgünce ciltlenmesini sağlayacak şekilde başparmağınız ve diğer bir parmağınızla ön ve arkadan sıkıştırın. Bu ayrıca kapak omurgasının doğru olan U şeklinde olmasını sağlayacaktır.
- 3 Ciltlenmiş belgeyi yeterince soğuyuncaya kadar soğutma rafına koyun. Doğru ciltlenmeyen sayfalar olması halinde lütfen ciltleme işlemini tekrarlayın (bkz. şekil 5).

Garanti

Bu makinenin işleyişi, normal şekilde kullanılması kaydıyla, satın alındığı tarihten itibaren 2 yıl süreyle garantilidir. Garanti süresi içinde ACCO Brands Europe, kendi takdirine göre arızalı makineyi ücretsiz olarak tamir edecek veya değiştirecektir. Kullanma hatalarından veya makinenin amacı dışında kullanılmasından kaynaklanan arızalar garanti kapsamında değildir. Garantiden yararlanabilmek için satın alma tarihinin

İşaret çizgisinden katlama

- 1 Ön kapağı işaret çizgisi boyunca geriye katlayın, bu ciltlenmiş belgenin kolay açılmasını sağlayacaktır.

Çoklu Ciltleme

- 1 Aynı anda birden fazla belge ciltlenebilir. Isıtma oluşuna toplam kalınlığı 45mm olacak sayıda belge sokulabilir.

Otomatik Kapama

- 1 Makine, son ciltleme işleminden 45 dakika sonra kapanacaktır. Otomatik güvenlik sistemi ciltleme ünitesini <<Kapalı>> duruma getirir.

Kullandıktan Sonra

- 1 Ciltlenecek her şey ciltlendikten sonra, tekrar 'Açma/Kapama' Düğmesine basarak makineyi kapayın.
- 2 Makine kullanımında olmadığına fişi prizden çekmeyi unutmayın.

kanıtlanması gerekmektedir. ACCO Brands Europe tarafından yetki verilmemiş kişilerce yapılacak onarımlar ya da değişiklikler garantiyi geçersiz kılacaktır. Amacımız ürünlerimizin belirtilen teknik özelliklere göre performans göstermesini sağlamaktır. Bu garanti, tüketicinin satılan mallara ilişkin ulusal mevzuat uyarınca sahip olduğu yasal hakları etkilemez.

Bu ürünü www.accoeurope.com adresinde online olarak kaydettirin.

Προδιαγραφές

	GBC ThermoBind T500Pro
Μεγέθη χαρτιού	DIN A4
Μέγ. πάχος βιβλιοδεσίας	45 χλστ (mm)/ 500 Φύλλα
Κύκλος βιβλιοδεσίας	40-60 δευτ.
Απενεργοποίηση ασφάλειας	Ναι
Ηλεκτρική ισχύς	220-240V EP, 40W
Βάρος	4,2 κιλά (kg)
Διαστάσεις	500x240x185 χλστ (mm)

Ειδική ανακοίνωση

Σας ευχαριστούμε που επιλέξατε την μηχανή βιβλιοδεσίας GBC. Στόχος μας είναι να παράγουμε μηχανές βιβλιοδεσίας ποιότητας, σε προσιτή τιμή, με πολλά χαρακτηριστικά προχωρημένης τεχνολογίας που να σας βοηθούν να επιτυγχάνετε εξαιρετικά αποτελέσματα, κάθε φορά που τις χρησιμοποιείτε. Πριν χρησιμοποιήσετε την μηχανή σας για πρώτη φορά, παρακαλούμε να διαβάσετε προσεκτικά τον οδηγό.

Οδηγίες ασφάλειας



Η ACCO BRANDS EUROPE ΘΕΩΡΕΙ ΣΗΜΑΝΤΙΚΗ ΤΗ ΔΙΚΗ ΣΑΣ ΑΣΦΑΛΕΙΑ ΚΑΘΩΣ ΚΑΙ ΤΗΝ ΑΣΦΑΛΕΙΑ ΤΡΙΤΩΝ. ΣΤΙΣ ΟΔΗΓΙΕΣ ΑΣΦΑΛΕΙΑΣ ΟΠΩΣ ΚΑΙ ΠΑΝΩ ΣΤΗΝ ΙΔΙΑ ΤΗ ΜΗΧΑΝΗ ΘΑ ΒΡΕΙΤΕ ΣΗΜΑΝΤΙΚΑ ΜΗΝΥΜΑΤΑ ΑΣΦΑΛΕΙΑΣ. ΔΙΑΒΑΖΕΤΕ ΤΑ ΜΗΝΥΜΑΤΑ ΜΕ ΠΡΟΣΟΧΗ.

Γενικές προφυλάξεις

- Παρακαλώ διαβάστε τις οδηγίες και κρατήστε τις για να τις συμβουλευέστε στο μέλλον.
- Όταν χρησιμοποιείτε την μηχανή, βεβαιωθείτε πάντα ότι βρίσκεται πάνω σε επίπεδη και σταθερή επιφάνεια.
- Μην αγγίζετε την θερμαινόμενη πλάκα της μηχανής, καθώς μπορεί να είναι ζεστή.
- Κρατήστε την πάντα μακριά από παιδιά.
- Μην επιχειρείτε να ασχοληθείτε με τους εσωτερικούς μηχανισμούς της μηχανής.
- Μην τη βυθίζετε μέσα σε υγρό.

Θέσεις εξαρτημάτων και διακοπών

- 1 Βάση κρωμάτος
- 2 Κουμπί On/Off (ενεργοποίηση/απενεργοποίηση)
- 3 Λυχνία Wait (αναμονή)
- 4 Λυχνία Ready (έτοιμο)
- 5 Λυχνία Heating (θέρμανση)

Εγκατάσταση

- 1 Αφαιρέστε το ThermoBind T500Pro από τη συσκευασία. Βεβαιωθείτε ότι τα στοιχεία που αναγράφονται στην πινακίδα στοιχείων που είναι επικολλημένη στη μηχανή αντιστοιχούν με αυτά της ηλεκτρικής παροχής.
- 2 Συναρμολογήστε τη βάση κρωμάτος, τοποθετώντας κάθε πλαίσιο στις υποδοχές που υπάρχουν στην ξεχωριστή πλάκα βάσης (βλ. σχ. 1).
- 3 Τοποθετήστε τον θερμοβιβλιοδέτη σε επίπεδη και σταθερή επιφάνεια. Το φως θα πρέπει να συνδεθεί σε μια κοντινή και εύκολα προσβάσιμη πρίζα.
- 4 Πατήστε το κουμπί 'On/Off' που βρίσκεται στην πρόσοψη της μηχανής (βλ. σχ. 2). Όταν επιτευχθεί η θερμοκρασία λειτουργίας ανάβει το πράσινο φως και ηχεί ένα σήμα που υποδηλώνει ότι η μηχανή είναι έτοιμη για χρήση.

Βιβλιοδεσία εγγράφου

- 1 Τα φύλλα χαρτιού πρέπει να ξεφυλλιστούν, ώστε να εξασφαλιστεί πως όλα τα φύλλα θα έλθουν σε επαφή με την κόλλα.
- 2 Βεβαιωθείτε ότι όλα τα φύλλα θα εισαχθούν στη ράχη του καλύμματος θερμικής βιβλιοδεσίας (βλ. σχ. 3).

«Ζέσταμα» του εγγράφου

- 1 Το εξώφυλλο πρέπει να τοποθετηθεί στο κανάλι θέρμανσης, ώστε να έρθει η ράχη σε επαφή με το θερμαντικό στοιχείο (βλ. σχ. 4).
- 2 Ο κύκλος βιβλιοδεσίας θα ξεκινήσει αυτόματα και θα υποδεικνύεται από τις λυχνίες LED.
- 3 Μετά την ολοκλήρωση του κύκλου λειτουργίας, ανάβει η πράσινη λυχνία <<Ready>> (Έτοιμο) και, ταυτόχρονα, ακούγεται ένα ηχητικό σήμα. Το ηχητικό σήμα θα επαναλαμβάνεται για όσο χρόνο παραμένει το έγγραφο στη μονάδα βιβλιοδεσίας.
- 4 Όταν ακουστεί το ηχητικό σήμα, αφαιρέστε το έγγραφο αμέσως.
Σημείωση: σε περίπτωση που το έγγραφο μείνει στη μονάδα βιβλιοδεσίας για πολύ ώρα, ενδέχεται να επηρεαστεί η ποιότητα της βιβλιοδεσίας.
- 5 Η μονάδα βιβλιοδεσίας είναι πλέον έτοιμη να δεχθεί το επόμενο εξώφυλλο.

Αφήστε το έγγραφο να κρυσώσει και να σκληρύνει

- 1 Κρατώντας το έγγραφο που έχετε τελειώσει, σπρώξτε καλά τη ράχη προς τα κάτω, χρησιμοποιώντας μια επίπεδη επιφάνεια για αντίσταση. Με τον τρόπο αυτόν εξασφαλίζετε ότι εισέρχονται όλα τα φύλλα στην κόλλα.
- 2 Κρατήστε το έγγραφο που έχετε ολοκληρώσει με το ένα χέρι και, χρησιμοποιώντας τον αντίχειρα και άλλο ένα δάκτυλο, πιέστε το εξώφυλλο και το οπισθόφυλλο μαζί, για να βεβαιωθείτε ότι το πρώτο και το τελευταίο φύλλο έχουν δεθεί καλά. Έτσι εξασφαλίζεται ότι η ράχη του καλύμματος θα πάρει το σωστό σχήμα U.
- 3 Τοποθετήστε το δεμένο έγγραφο στη βάση κρυσώματος και αφήστε το να κρυσώσει επαρκώς. Σε περίπτωση που κάποια φύλλα δεν έχουν δεθεί καλά, επαναλάβετε τη διαδικασία βιβλιοδεσίας (βλ. σχ. 5).

Εγγύηση

Η λειτουργία της μηχανής είναι εγγυημένη για δυο χρόνια από την ημερομηνία αγοράς της, υπό τον όρο ότι υποβάλλεται σε συνηθισμένη χρήση. Εντός της περιόδου της εγγύησης, η ACCO Brands Europe, κατά τη διακριτική της ευχέρεια, είτε θα επισκευάσει είτε θα αντικαταστήσει δωρεάν την ελαττωματική μηχανή. Η εγγύηση δεν καλύπτει ελαττώματα που οφείλονται σε καταχρηστική χρήση ή σε χρήση για ακατάλληλο σκοπό. Απαιτείται απόδειξη της ημερομηνίας αγοράς.

Δίπλωση του σημαδιού μαρκαρίσματος

- 1 Διπλώστε προς τα πίσω το εξώφυλλο, μαζί με το σημάδι μαρκαρίσματος, καθώς εξασφαλίζει εύκολο άνοιγμα του βιβλιοδετημένου εγγράφου.

Πολλαπλή βιβλιοδεσία

- 1 Η διαδικασία βιβλιοδεσίας μπορεί να διεξαχθεί με πολλά έγγραφα ταυτόχρονα. Το κανάλι θέρμανσης χωρά πολλαπλά έγγραφα, συνολικού πάχους έως 45 χλστ (mm).

Αυτόματη απενεργοποίηση

- 1 Το μηχάνημα θα απενεργοποιηθεί 45 λεπτά μετά την τελευταία βιβλιοδεσία. Ένα αυτόματο σύστημα ασφάλειας απενεργοποιεί τη μονάδα βιβλιοδεσίας <<Off>>.

Μετά τη χρήση

- 1 Όταν τελειώσετε όλες τις εργασίες βιβλιοδεσίας, πιέστε ξανά το κουμπί 'On/Off' (ενεργοποίηση/ απενεργοποίηση), για να σβήσει η μηχανή.
- 2 Θυμηθείτε να αποσυνδέσετε το φις από την πρίζα ρεύματος, όταν δεν χρησιμοποιείτε τη μηχανή.

Επισκευές ή τροποποιήσεις που γίνονται από άτομα που δεν είναι εξουσιοδοτημένα από την ACCO Brands Europe ακυρώνουν την εγγύηση. Σκοπός μας είναι να εξασφαλίσουμε ότι τα προϊόντα μας έχουν επιδόσεις σύμφωνες με τις αναφερόμενες προδιαγραφές. Η παρούσα εγγύηση δεν επηρεάζει τα κατά το νόμο δικαιώματα τα οποία οι καταναλωτές έχουν σύμφωνα με την ισχύουσα νομοθεσία στη χώρα τους που αφορά την πώληση αγαθών.

Specifikation

	GBC ThermaBind T500Pro
Papirformat	DIN A4
Maks. indbindingstykkelser	45mm/500 ark
Indbindingscyklus	40-60 sek.
Sikkerhedsafbrydelse	Ja
Elforsyning	220-240V AC, 40W
Vægt	4,2kg
Dimensioner	500mmx240mmx185mm

Særlig bemærkning

Tak, fordi du har valgt en GBC-indbindingsmaskine. Det er vores mål at producere indbindingsmaskiner af høj kvalitet til en overkommelig pris og med mange avancerede funktioner, som giver dig mulighed for at opnå et fremragende resultat hver gang. Inden du bruger maskinen første gang, bør du bruge et par minutter på at læse denne vejledning.

Sikkerhedsinstruktioner

DIN OG ANDRES SIKKERHED ER VIGTIG FOR ACCO BRANDS EUROPE. I DENNE BRUGSVEJLEDNING OG PÅ PRODUKTET FINDER DU VIGTIGE SIKKERHEDSMEDDELELSER. LÆS DISSE MEDDELELSER NØJE.

Generelle sikkerhedsforanstaltninger

- Læs instruktionerne, og opbevar dem til fremtidig reference.
- Når du anvender maskinen, skal du altid kontrollere, at maskinen er placeret på en plan og stabil overflade.
- Rør ikke ved maskinens varmeplade, da den kan blive meget varm.
- Hold altid børn væk fra maskinen.
- Undlad at ændre på nogen del af de interne mekanismer i maskinen.
- Maskinen må ikke nedsænkes i flydende væske.

Delenes og kontrolknappernes placering

- 1 Afkølingsrist
- 2 Tænd/sluk-kontakt
- 3 Wait-lampe (vent)
- 4 Ready-lampe (klar)
- 5 Opvarmningstimer

Opsætning

- 1 Pak ThermaBind T500Pro ud. Kontroller, at mærkepladen på maskinen stemmer overens med din strømforsyning.
- 2 Saml afkølingsristen ved at placere hvert panel i åbningerne i den separate bundplade (se fig. 1).
- 3 Anbring den termiske indbinder på en plan og stabil overflade. Stikket skal sættes i en tilgængelig stikkontakt.
- 4 Tryk på tænd/sluk-knappen, der sidder foran på maskinen (se fig. 2). Når driftstemperaturen er opnået, tændes den grønne lampe, og et lydsignal indikerer, at maskinen er klar til brug.

Indbinding af et dokument

- 1 Papirarkene skal viftes for at sikre, at alle arkene kommer i kontakt med limen.
- 2 Sørg for, at alle arkene er sat ind i ryggen på indbindingsmappen (se fig. 3).

Opvarmning af dokumentet

- 1 Indbindingsmappen skal sættes ind i opvarmingskanalen, således at ryggen er i kontakt med opvarmningselementet (se fig. 4).
- 2 Indbindingscyklussen starter automatisk og vises visuelt ved hjælp af LED-lamper.
- 3 Efter fuldendelse tændes den grønne <<Ready>> lampe, og der høres samtidigt et lydsignal. Dette lydsignal gentages, så længe dokumentet bliver liggende i indbindingsenheden.
- 4 Når lydssignalet lyder, fjernes dokumentet med det samme.
Bemærk: hvis dokumentet bliver liggende i indbindingsenheden for længe, kan det indvirke på indbindingskvaliteten.
- 5 Nu er indbindingsenheden klar til det næste dokument.

Giv dokumentet tid til at afkøle og hærde

- 1 Hold det færdige dokument, og bank ryggen med fast hånd ned mod en plan overflade. Dette sikrer, at alle ark sættes ind i limen.
- 2 Hold det færdige dokument i én hånd, og pres med tommelfingeren og en finger for- og bagside sammen for at sikre, at de første og sidste sider er ordentligt indbundet. Dette garanterer også, at omslagets ryg får den korrekte u-form.
- 3 Placer det indbundne dokument på afkølingsristen, så det kan køle af. Hvis eventuelle ark ikke er indbundet korrekt, gentages indbindingen (se fig. 5).

Garanti

Denne maskines drift er garanteret i to år fra købsdatoen med forbehold for normal anvendelse. ACCO Brands Europe vil efter eget skøn enten reparere eller ombytte den defekte maskine gratis inden for garantiperioden. Garantien dækker ikke fejl, der skyldes misbrug eller brug til upassende formål. Der kræves bevis for købsdatoen. Reparationer eller ændringer

Du kan registrere dette produkt online på www.accoeurope.com

Foldning af rillemærket

- 1 Fold indbindingsmappens forside tilbage langs rillemærket, da dette vil sikre let åbning af det færdige dokument.

Indbinding af flere dokumenter

- 1 Indbindingsprocessen kan udføres med flere dokumenter samtidigt. Opvarmingskanalen kan indeholde en kombination af dokumenter i en tykkelse af op til 45mm.

Automatisk afbrydelse

- 1 Maskinen slukkes 45 minutter efter den sidste indbinding. Et automatisk sikkerhedssystem slukker for indbindingsenheden (<<Off>>).

Efter brug

- 1 Når indbindingen er afsluttet, trykker du på tænd/sluk-knappen igen for at slukke for maskinen.
- 2 Husk at trække stikket ud af kontakten, når maskinen ikke er i brug.

foretaget af personer, som ikke er autoriseret af ACCO Brands Europe, vil ugyldiggøre garantien. Det er vores mål at sikre, at vores produkter opfylder de anførte specifikationer. Denne garanti har ingen indflydelse på de juridiske rettigheder, som forbrugere har i medfør af købeloven.

Tekniset tiedot

	GBC ThermaBind T500Pro
Paperikoko	DIN A4
Suurin sidontapaksuus	45 mm / 500 arkkia
Sidontajakso	40–60 sekuntia
Kytkenään turvakatkaisutoiminto	Kyllä
Sähkövirta	220–240V AC, 40 W
Paino	4,2 kg
Mitat	500 × 240 × 185 mm

Erikoishuomautus

Kiitämme teitä GBC-sidontalaitteen valinnasta. Tavoitteenamme on tuottaa hinnaltaan edullisia, mutta laadukkaita sidontalaitteita, joiden monet pitkälle kehitetyt ominaisuudet mahdollistavat loistavat sidontatulokset kerta toisensa jälkeen. Kehotamme teitä lukemaan tämän oppaan ennen kuin ryhdytte käyttämään laitetta ensimmäistä kertaa.

Turvaohjeet



KÄYTTÄJIEN JA SIVULLISTEN TURVALLISUUS ON TÄRKEÄÄ ACCO BRANDS EUROPELLE. TÄSSÄ KÄYTTÖOPPAASSA JA TUOTTEESSA ON TÄRKEITÄ TURVALLISUUSHUOMAUTUKSIA. LUE NÄMÄ HUOMAUTUKSET HUOLELLISESTI.

Yleiset varotoimet

- Lue nämä ohjeet ja pidä ne hyvässä tallessa tulevaisuuden käyttöä varten.
- Varmista aina laitetta käytettäessä, että se on sijoitettu tasaiselle ja vakaalle pinnalle.
- Älä koske tämän laitteen lämpölevyä, sillä se voi olla kuuma.
- Pidä laite aina pois lasten ulottuvilta.
- Älä tee mitään muutoksia tämän laitteen sisäisiin mekanismeihin.
- Älä upota laitetta veteen tai muihin nesteisiin.

Osien ja hallintalaitteiden sijainti

- 1 Jäähdytysteline
- 2 Virtapainike
- 3 Odotusvalo
- 4 Valmis-valo
- 5 Lämmitysajastin

Laitteen ottaminen käyttöön

- 1 Poista ThermaBind T500Pro pakkauksestaan. Varmista, että laitteen arvokilpeen merkityt arvot vastaavat käytössä olevan virtalähteen arvoja.
- 2 Kokoa jäähdytysteline asettamalla kukin paneeli erillisessä pohjalevyssä oleviin aukkoihin (katso kuvaa 1).
- 3 Aseta lämpösidontalaite tasaiselle ja vakaalle alustalle. Pistotulppa on kytkettävä lähellä olevaan pistorasiaan, johon on esteetön pääsy.
- 4 Paina laitteen etuosassa sijaitsevaa virtapainiketta (katso kuvaa 2). Kun työskentelylämpötila on saavutettu, vihreä valo syttyy ja kuuluu merkkiäänä, joka ilmaisee, että laite on käyttövalmis.

Asiakirjan sidonta

- 1 Paperiarkit on lehyteltävä, jotta jokainen arkki pääsee kosketuksiin liiman kanssa.
- 2 Varmista, että jokainen arkki asetuu lämpösidontakannen selkämykseen (katso kuvaa 3).

Asiakirjan lämmitys

- 1 Kansi on työnnettävä lämpöuraan siten, että selkämys koskee lämmityselementtiin (katso kuvaa 4).
- 2 Sidontajako alkaa automaattisesti ja näkyy visuaalisesti merkkivaloin.
- 3 Valmistumisen jälkeen vihreä <<Ready>> (Valmis) -valo syttyy ja samaan aikaan kuuluu merkkiääni. Merkkiääni kuuluu niin kauan kuin asiakirja on sidontalaitteessa.
- 4 Kun merkkiääni kuuluu, poista asiakirja välittömästi.
Huomio: jos asiakirja jätetään sidontalaitteeseen liian pitkäksi aikaa, sidontalaatu saattaa kärsiä.
- 5 Sidontalaite on nyt valmis vastaanottamaan seuraavan kannen.

Anna asiakirjan jäähtyä ja kovettua

- 1 Pidä kiinni valmiista asiakirjasta ja napauta selkämystä lujasti tasaista pintaa vasten. Näin varmistetaan, että jokainen arkki tarttuu liimaan.
- 2 Pidä valmista asiakirjaa toisessa kädessä ja purista peukalolla ja yhdellä sormella etuosa ja takaosa yhteen, jotta ensimmäinen ja viimeinen arkki kiinnittyvät oikein. Näin varmistetaan myös kannen selkämysten oikea U-muoto.
- 3 Aseta sidottu asiakirja jäähdystelineeseen, jotta se jäähtyy riittävästi. Jos arkkeja on jäänyt kunnolla sitomatta, toista sidonta (katso kuvaa 5).

Takuu

Laitteella on normaalikäytössä kahden vuoden takuu ostopäivästä lukien sen toiminnan osalta. Tänä takuuaikana ACCO Brands Europe harkintansa mukaan joko korjaa tai vaihtaa viallisen laitteen veloituksetta. Takuu ei kata virheellisestä tai asiattomasta käytöstä aiheutuneita vikoja. Joudut esittämään ostotodistuksen.

Uramerkin taittaminen

- 1 Taita etukansi uramerkkiä pitkin, sillä siten valmiin asiakirjan avaaminen on helppoa.

Useampien asiakirjojen sidonta samanaikaisesti

- 1 Useampien asiakirjojen sidonta samanaikaisesti on mahdollista. Lämpöuraan asetettujen asiakirjojen yhteenlaskettu paksuus voi olla enintään 45 mm.

Automaattinen virrankatkaisu

- 1 Laite sammuu automaattisesti 45 minuuttia viimeisen sidonnan jälkeen. Automaattinen suojausjärjestelmä sammuttaa sidontalaitteen.

Käytön jälkeen

- 1 Kun kaikki sidonta on suoritettu, paina virtapainiketta uudestaan, jolloin laite kytkeytyy pois toiminnasta.
- 2 Muista irrottaa pistotulppa pistorasiasta, kun laite ei ole käytössä.

Jos laitetta korjaa tai muuttaa muu kuin ACCO Brands Europe:n valtuuttama henkilö, takuu raukeaa. Tavoitteemme on varmistaa, että tuotteemme toimivat ohjeissa kuvatulla tavalla. Tämä takuu ei vaikuta lakisääteisiin oikeuksiin, joita kuluttajilla on eri maissa ja joiden alaisuudessa tavaroiden myynti tapahtuu.

Spesifikasjoner

	GBC ThermaBind T500Pro
Papirformater	DIN A4
Maks. innb.tykkelse	45 mm / 500 ark
Innbindingstid	40–60 sekunder
Sikkerhetsstopp	Ja
Elektrisk strøm	220-240V AC, 40W
Vekt	4,2 kg
Mål	500 x 240 x 185 mm

Merknad

Takk for at du valgte en GBC innbindingsmaskin. Vårt mål er å lage innbindingsmaskiner av høy kvalitet til en rimelig pris og med mange avanserte funksjoner, slik at du kan få flotte resultater hver gang. Før du bruker maskinen for første gang, bør du bruke noen minutter på å lese gjennom denne veiledningen.

Sikkerhetsinstruksjoner



ACCO BRANDS EUROPE TAR DIN OG ANDRES SIKKERHET PÅ ALVOR. DU FINNER VIKTIGE SIKKERHETSINSTRUKSJONER I DENNE BRUKSANVISNINGEN OG PÅ SELVE PRODUKTET. LES DISSE INSTRUKSJONENE NØYE.

Generelle sikkerhetshensyn

- Les instruksjonene grundig, og ta vare på dem til fremtidig bruk.
- Kontroller at maskinen alltid står på en flat og stabil overflate ved bruk.
- Varmeplaten på maskinen må ikke berøres, den kan være varm.
- Hold til enhver tid maskinen utenfor rekkevidden til barn.
- Ikke prøv å foreta endringer eller reparasjoner på de indre mekanismene i maskinen.
- Maskinen må ikke nedsenkes i vann eller andre væsker.

Plassering av deler og kontroller

- 1 Nedkjølingsrist
- 2 Av/på-knapp
- 3 "Wait"-lampe (vent)
- 4 "Ready"-lampe (klar)
- 5 Tidtaker for oppvarming

Klargjøring

- 1 Pakk ut ThermaBind T500Pro. Kontroller at strømforsyningen du bruker, er i overensstemmelse med merkeplaten på maskinen.
- 2 Monter nedkjølingsristen ved å plassere skilleplatene i sporene i den separate bunnplaten (se fig. 1).
- 3 Plasser den termiske innbindingsmaskinen på en flat, stabil overflate. Sett støpselet inn i en lett tilgjengelig stikkontakt nær maskinen.
- 4 Trykk på av/på-knappen som befinner seg på forsiden av maskinen (se fig. 2). Når den riktige temperaturen nås, begynner den grønne lampen å lyse, og et lydsignal angir at maskinen er klar til bruk.

Innbinding av et dokument

- 1 Papirarkene må luftes for å sikre at alle arkene kommer i kontakt med limet.
- 2 Sørg for at hvert ark settes inn i ryggraden på det termiske innbindingsomslaget (se fig. 3).

Varme opp dokumentet

- 1 Omslaget må settes inn i varmekanalen slik at ryggraden er i kontakt med varmeelementet (se fig. 4).
 - 2 Innbindingscyklusen starter automatisk og angis ved hjelp av LED-lamper.
 - 3 Når prosessen er ferdig, begynner den grønne <<Ready>>-lampen å lyse, samtidig som det avgis et lydsignal. Lydsignalet gjentas/høres helt til dokumentet tas ut av innbindingsenheten.
 - 4 Fjern dokumentet umiddelbart når lydsignalet høres.
- Merk:** Hvis dokumentet blir liggende i innbindingsenheten for lenge, kan dette påvirke innbindingskvaliteten.
- 5 Innbindingsenheten er nå klar for omslag.

La dokumentet kjøle seg ned og herdes

- 1 Hold det ferdige dokumentet, og dunk ryggraden forsiktig ned mot en flat overflate. Dette sørger for at alle arkene fester seg til limet.
- 2 Hold det ferdige dokumentet i en hånd mellom tommelen og én finger, og klem for- og baksiden sammen for å sørge for at den første og siste siden er ordentlig innbundet. Dette garanterer også riktig U-form på ryggraden.
- 3 Legg det innbundne dokumentet på nedkjølingsristen, slik at det får avkjøles. Skulle noen av arkene være innbundet på feil måte må du gjenta innbindingsprosessen (se fig. 5).

Garanti

Denne maskinen har to års garanti fra kjøpsdato ved normal bruk. Innenfor denne garantiperioden vil ACCO Brands Europe etter eget forgodtbefinnende enten reparere eller erstatte enheter med feil, vederlagsfritt. Feil som oppstår på grunn av feil bruk eller bruk til uegnede formål, dekkes ikke av garantien. Kjøpsbevis må fremlegges. Hvis personer som ikke er autorisert

Registrer produktet online på www.accoeurope.com

Brette ved merket

- 1 Bøy det fremre omslaget tilbake langs merket. Dette sørger for at det ferdige dokumentet blir lett å åpne.

Innbinding av flere dokumenter samtidig

- 1 Du kan binde inn flere dokumenter samtidig. Varmekanalen har kapasitet til en kombinasjon av dokumenter med en sammenlagt tykkelse på opptil 45 mm.

Automatisk stopp

- 1 Maskinen slår seg av 45 minutter etter den siste innbindingsoperasjonen. Et automatisk sikkerhetssystem slår innbindingsenheten av (<<Off>>).

Etter bruk

- 1 Når du er ferdig med innbindingen, trykker du på av/på-knappen (A) igjen for å slå maskinen av.
- 2 Husk å trekke støpset ut av stikkkontakten når du ikke bruker maskinen.

av ACCO Brands Europe, foretar reparasjoner eller modifikasjoner på maskinen, gjøres garantien ugyldig. Det er vårt mål å sørge for at våre produkter er i overensstemmelse med de angitte spesifikasjonene. Denne garantien påvirker ikke forbrukerens juridiske rettigheter i henhold til nasjonal lovgivning for salg av varer.



Specifikationer

	GBC ThermaBind T500Pro
Pappersformat	DIN A4
Max bindningstjocklek	45 mm/500 ark
Bindningscykel	40-60 sekunder
Säkerhetsavstängning	Ja
Elektricitet	220-240 V AC, 40 W
Vikt	4,2 kg
Mått	500 mm x 240 mm x 185 mm

Speciell märka

Tack för att du valde en GBC värmebindare. Vår målsättning är att tillverka bindings-maskiner av hög kvalitet till överkomligt pris med många avancerade funktioner som ger dig utmärkta resultat varje gång. Innan du använder maskinen för första gången ber vi dig sätta av några minuter till att läsa genom denna bruksanvisning.

Säkerhetsinstruktioner



DIN SÄKERHET LIKAVÄL SOM ANDRAS ÄR EN BETYDELSEFULL ANGELÄGENHET FÖR ACCO BRANDS EUROPE. I DENNA ANVÄNDARHANDBOK OCH PÅ SJÄLVA ENHETEN FINNS VIKTIGA SÄKERHETSFÖRESKRIFTER. LÄS NOGGRANT IGENOM DESSA FÖRESKRIFTER.

Allmänna säkerhetsråd

- Läs dessa anvisningar och spara dem, om du skulle behöva komma tillbaka till dem senare.
- När du använder maskinen måste du se till att den står på plant och stabilt underlag.
- Vidrör inte värmeskenan på maskinen. Den kan vara varm.
- Förvara alltid maskinen utom räckhåll för barn.
- Ingrep inte på något sätt i maskinens inre mekanism.
- Doppa inte maskinen i vätska.

Delarnas och reglagens placering

- 1 Avsvlningsställ
- 2 På/Av-knapp
- 3 Vänta-lampa
- 4 Klar-lampa
- 5 Värmningstimer

Installation

- 1 Ta ut din ThermaBind T500Pro ur förpackningen. Kontrollera att maskinens elkrav enligt märkplåten överensstämmer med elektriciteten i vägguttaget.
- 2 Montera avsvlningsstället genom att sätta i panelerna i de för ändamålet avsedda skårorna i den separata basplattan (se fig. 1).
- 3 Ställ värmebindaren på plant stabilt underlag. Kontakten ska sättas in i ett närbeläget och lättåtkomligt vägguttag.
- 4 Tryck på På/Av-knappen som sitter på maskinens framsida (se fig. 2). När arbetstemperaturen har uppnåtts tänds den gröna lampan och en ljudsignal anger att maskinen är klar för användning.

Binda ett dokument

- 1 Pappersarken måste luftas så att alla arken kommer i kontakt med limmet.
- 2 Se till att varje ark förs in i ryggen på värmebindningsomslaget (se fig. 3).

Värm dokumentet

- 1 Omslaget måste föras in i värmekanalen så att ryggen är i kontakt med värmeelementet (se fig. 4).
- 2 Bindningscykeln börjar automatiskt och visas visuellt med lampor.
- 3 När bindningen är klar tänds den gröna lampan <<Ready>> och en ljudsignal hörs. Ljudsignalen upprepas så länge som dokumentet ligger kvar i bindningsenheten.
- 4 När ljudsignalen hörs ska dokumentet omedelbart tas bort.
OBS: Om dokumentet får ligga kvar för länge i bindningsenheten, kan kvaliteten på bindningen bli lidande.
- 5 Bindningsenheten är nu klar att ta emot nästa omslag.

Låt dokumentet svalna och limmet härdas

- 1 Håll i det färdiga dokumentet och slå ryggen kraftigt mot en flat yta. På så sätt tvingas varje ark in i limmet.
- 2 Håll i det färdiga dokumentet med en hand och kläm med tummen och ett finger ihop framsidan och baksidan så att de första och sista arken binds ordentligt. Det gör att omslagets rygg får det korrekta U-formade utseendet.
- 3 Lägg det bundna dokumentet i avsnalningsstället så att det får svalna ordentligt. Om något ark har bundits fel måste bindningsoperationen upprepas (se fig. 5).

Garanti

Denna produkt har två års garanti från inköpsdatum vid normal användning. Inom denna garantiperiod reparerar eller ersätter ACCO Brands Europe efter eget gottfinnande en defekt maskin utan extra kostnad. Garantin gäller inte för fel som uppstått på grund av felaktig användning eller användning av utrustningen till uppgifter den inte är avsedd för. Kvitto med inköpsdatum

Registrera produkten online på www.accoeuropa.com

Vik utefter det ristade märket

- 1 Vik tillbaka det främre omslaget längs det ristade märket så att det färdiga dokumentet kan öppnas ordentligt.

Bindning av flera dokument samtidigt

- 1 Bindningen kan utföras på flera dokument samtidigt. Värmekanalen rymmer dokument med en sammanlagd tjocklek på upp till 45 mm.

Automatisk avstängning

- 1 Maskinen stänger av sig 45 minuter efter den sista bindningen. Ett automatiskt säkerhetssystem stänger av bindningsenheten.

Efter användningen

- 1 När du har bundit färdigt, trycker du ännu en gång på På/Av-knappen. Då stängs maskinen av.
- 2 Kom igång att dra ut kontakten ur vägguttaget när maskinen inte används.

måste uppvisas. Om reparationer eller ändringar utförts av personer som inte är auktoriserade av ACCO Brands Europe gäller inte garantin. Vår målsättning är att se till att våra produkter uppfyller angivna specifikationer. Denna garanti påverkar inte de rättigheter du har som konsument enligt lagen.

Opis techniczny

	GBC ThermoBind T500Pro
Format papieru	DIN A4
Maks. grubość oprawionego dokumentu	45 mm/500 arkuszy
Długość cyklu oprawy	40-60 sekund
Automatyczne wyłączenie	Tak
Zasilanie	220-240V AC, 40W
Waga	4,2 kg
Wymiary	500mmx240mmx185mm

Nadzwyczajne wydanie gazety zawiadomienie

Dziękujemy za wybranie bindownicy marki GBC. Naszym celem jest produkowanie wysokiej jakości urządzeń po przystępnych cenach, posiadających wiele zaawansowanych funkcji, umożliwiających każdorazowe osiągnięcie doskonałych rezultatów. Przed rozpoczęciem pracy, prosimy o poświęcenie kilku minut na przeczytanie niniejszej instrukcji obsługi.

Ważne informacje dotyczące bezpieczeństwa



BEZPIECZEŃSTWO, ZARÓWNO TWOJE JAK I INNYCH OSÓB, JEST DLA FIRMY ACCO BRANDS EUROPE BARDZO ISTOTNE. W NINIEJSZEJ INSTRUKCJI OBSŁUGI, JAK I NA SAMYM URZĄDZENIU, UMIESZCZONE SĄ WAŻNE INFORMACJE DOTYCZĄCE BEZPIECZEŃSTWA. PROSIMY O ICH UWAŻNE PRZECZYTANIE.

Ogólne zasady bezpiecznej obsługi urządzenia

- Prosimy przeczytać niniejszą instrukcję obsługi i odłożyć i zachowanie jej na później.
- Podczas oprawiania urządzenie zawsze powinno znajdować się na płaskim, stabilnym podłożu.
- Nie dotykać elementu grzewczego bindownicy, gdyż może on być gorący.
- Przechowywać w miejscu niedostępnym dla dzieci.
- W żadnym wypadku nie dotykać wewnętrznych elementów urządzenia.
- Nie zanurzać w cieczach.

Położenie części i regulatorów

- 1 Stojak do chłodzenia dokumentów
- 2 Przycisk włączania/wyłączania
- 3 Kontrolka Wait („czekaj”)
- 4 Kontrolka Ready („gotowe”)
- 5 Wskaźnik czasu nagrzewania

Przygotowanie urządzenia do pracy

- 1 Wyjmij termobindownicę ThermoBind T500Pro z opakowania. Sprawdź, czy dane na tabliczce znamionowej urządzenia są zgodne z parametrami źródła zasilania elektrycznego.
- 2 Zmontuj stojak do chłodzenia dokumentów, umieszczając każdą płytkę w otworach znajdujących się w oddzielnej podstawie (patrz rys. 1).
- 3 Ustaw termobindownicę na płaskim stabilnym podłożu. Podłącz wtyczkę do łatwo dostępnego gniazdka znajdującego się w pobliżu urządzenia.
- 4 Naciśnij przycisk włączania/wyłączania znajdujący się z przodu urządzenia (patrz rys. 2). Gdy urządzenie osiągnie temperaturę roboczą, zapali się zielona kontrolka i wyemitowany zostanie sygnał dźwiękowy wskazujący gotowość do pracy.

Oprawa dokumentu

- 1 Kartki należy przewachlować, aby każdy arkusz mógł się zetknąć z klejem.
- 2 Wszystkie kartki należy umieścić w grzbiecie termookładki (patrz rys. 3).

Zgrzewanie dokumentu

- 1 Okładkę należy włożyć do szczeliny grzejnej w taki sposób, aby grzbiet stykał się z elementem grzewczym (patrz rys. 4).
- 2 Cykl oprawy rozpoczyna się automatycznie i jest sygnalizowany wizualnie za pomocą kontrolki świetlnych.
- 3 Po zakończeniu cyklu oprawy zapala się zielona kontrolka <<Ready>> („gotowe”) i jednocześnie emitowany jest sygnał dźwiękowy. Sygnał dźwiękowy powtarza się tak długo, jak długo dokument pozostaje w bindownicy.
- 4 Po usłyszeniu sygnału dźwiękowego należy natychmiast wyjąć dokument.
Uwaga: Jeśli zbyt długo pozostawi się dokument w bindownicy, może to negatywnie wpłynąć na jakość oprawy.
- 5 Bindownica jest gotowa na przyjęcie następnego okładki.

Chłodzenie i utwardzanie dokumentu

- 1 Trzymając gotowy dokument, postukaj dość mocno grzbietem o płaską powierzchnię. Zapewni to styczność każdej kartki z klejem.
- 2 Trzymając gotowy dokument w jednej ręce, kciukiem i jednym palcem ściśnij przód i tył, aby zapewnić dokładne sklejenie pierwszej i ostatniej kartki. Zapewni to również prawidłowy, łukowaty kształt grzbietu okładki.
- 3 Oprawiony dokument należy umieścić w stojaku i pozostawić do ostygnięcia. Jeśli któreś z kartek nie zostaną właściwie sklezione, należy powtórzyć proces oprawy (patrz rys. 5).

Gwarancja

Urządzenie objęte jest dwuletnią gwarancją eksploatacyjną. Okres gwarancyjny liczy się od daty zakupu. W okresie gwarancyjnym producent (ACCO Brands Europe) zobowiązuje się za darmo naprawić lub wymienić uszkodzone urządzenie. Gwarancja nie obejmuje uszkodzeń spowodowanych nieprawidłowym użytkowaniem bindownicy lub wykorzystywaniem jej do celów, do których nie jest przeznaczona. Aby skorzystać

Załamanie wzdłuż linii nacięcia

- 1 Zegnij przednią okładkę wzdłuż linii nacięcia – zapewni to łatwość otwierania gotowego dokumentu.

Jednoczesna oprawa kilku dokumentów

- 1 Możliwe jest oprawianie kilku dokumentów jednocześnie. Szczelina grzejna mieści kilka dokumentów o maksymalnej łącznej grubości 45 mm.

Automatyczne wyłączenie

- 1 Urządzenie wyłącza się po 45 minutach od ostatniego cyklu oprawy. Bindownica jest wyłączana przez automatyczny system bezpieczeństwa.

Po pracy

- 1 Po zakończeniu całego procesu oprawy należy ponownie nacisnąć przycisk włączania/wyłączania, aby wyłączyć urządzenie.
- 2 Należy pamiętać, aby wyjąć wtyczkę z gniazdka, gdy bindownica nie jest w użyciu.

z gwarancji należy przedstawić dowód zakupu. Dokonanie napraw i modyfikacji urządzenia przez osoby nie upoważnione do tego przez firmę ACCO Brands Europe powoduje unieważnienie gwarancji. Chcemy, aby nasze produkty działały zgodnie ze specyfikacją. Niniejsza gwarancja nie narusza praw konsumentów wynikających z przepisów obowiązujących w danym kraju i dotyczących warunków sprzedaży towarów.

Technické údaje

	GBC ThermaBind T500Pro
Velikost papíru	DIN A4
Max. tloušťka vázání	45 mm/450 listů
Vázací doba	40 - 60 s
Bezpečnostní vypnutí	Ano
Napájení	220 – 240 Vstř., 40 W
Hmotnost	4,2 kg
Rozměry	500 mm x 240 mm x 185 mm

Zvláštní oznámení

Děkujeme vám, že jste si vybrali vázačku značky GBC. Za přístupné ceny se snažíme nabízet kvalitní vázačky, jejichž užitečné vlastnosti vám zaručí dosažení konzistentně výborných výsledků. Než vázačku poprvé použijete, přečtete si laskavě pečlivě tuto příručku.

Důležité bezpečnostní pokyny

VAŠE BEZPEČNOST I BEZPEČNOST OSTATNÍCH OSOB JE PRO ACCO BRANDS EUROPE DŮLEŽITÁ. V TÉTO PŘÍRUČCE A NA PŘÍSTROJÍCH JSOU DŮLEŽITÉ BEZPEČNOSTNÍ POKYNY. ČTĚTE TYTO POKYNY POZORNĚ.

Bezpečnostní pokyny

- Pečlivě si tyto pokyny přečtete a uschovejte si je pro budoucí potřebu.
- Při práci musí být přístroj na rovné, stabilní ploše.
- Nedotýkejte se tepelné desky přístroje, může být horká.
- Přístroj umístěte vždy mimo dosah dětí.
- Žádným způsobem nezasahujte do vnitřního mechanismu přístroje.
- Přístroj se nesmí namáčet.

Umístění součástí a ovládacích prvků

- 1 Chladicí stojánek
- 2 Vypínač
- 3 Kontrolka „wait (Čekání)“
- 4 Kontrolka ready „(Připraven)“
- 5 Časovač nahřívání

Příprava přístroje

- 1 Vyjměte vázač ThermaBind T500Pro z obalu. Zkontrolujte, zda se napětí uvedené na výrobním štítku shoduje s místním síťovým napětím.
- 2 Sestavte chladicí stojánek zasunutím každého z panelů do štěrbin v samostatné základové desce (viz obr. 1).
- 3 Postavte tepelný vázač na rovnou, stabilní plochu. Zapojte zástrčku do nejbližší, snadno přístupné síťové zásuvky.
- 4 Stiskněte vypínač na přední straně přístroje (viz obr. 2). Po dosažení pracovní teploty se rozsvítí zelená kontrolka a zvuková signalizace oznámí, že je přístroj připraven k použití.

Vázání dokumentu

- 1 Listy papíru je potřeba uvolnit od sebe, aby bylo zajištěno, že každý list přijde do styku s lepidlem.
- 2 Zajistěte, aby byly všechny listy zasunuty do hřbetu desek pro tepelnou vazbu (viz obr. 3).

Zahřívání dokumentu

- 1 Desku je třeba zasunout do zahřívací drážky tak, aby byl hřbet ve styku s topným článkem (viz obr. 4).
- 2 Cyklus vázání se okamžitě zahájí a vizuálně ho znázorňují kontrolky.
- 3 Po dokončení se rozsvítí zelená kontrolka <<Ready>> (Připraven) a současně zazní zvukový signál. Zvukový signál se bude opakovat, dokud bude dokument ponechán ve vazači.
- 4 Když uslyšíte zvukový signál, okamžitě dokument vyjměte.
Pozn.: pokud je dokument ponechán ve vazači příliš dlouho, může to nepříznivě ovlivnit kvalitu vazby.
- 5 Vazač je nyní připraven k vložení dalších desek.

Složení podle rýhy

- 1 Přední desku složte dozadu podél rýhy. Zajistí se tím snadné otvírání dokončeného dokumentu.

Vícenásobné vázání

- 1 Vázat lze současně několik dokumentů najednou. Zahřívací drážka udrží několik dokumentů o celkové tloušťce do 45 mm.

Automatické vypnutí

- 1 Přístroj se vypne 45 minut po poslední operaci vázání. Automatický bezpečnostní systém vypne vazač <<Off>>.

Nechejte dokument vychladnout a ztvrdnout

- 1 Uchopte dokončený dokument a poklepejte hřbetem o rovný povrch. Tím se zajistí zasunutí všech listů do lepidla.
- 2 Uchopte dokončený dokument do jedné ruky a palcem a jedním prstem stiskněte přední a zadní stranu k sobě, aby bylo zajištěno, že jsou první a poslední list řádně svázaný. Zajistí se tím také správný tvar U hřbetu desek.
- 3 Vložte svázaný dokument do chladicího stojánku a nechejte přiměřeně ochladit. Pokud nebudou některé listy řádně svázaný, postup vázání zopakujte (viz obr. 5).

Po použití

- 1 Po svázání všech potřebných dokumentů opět stiskněte vypínač 'Zap/Vyp' a přístroj vypněte.
- 2 Nepoužíváte-li přístroj, nezapomeňte vytáhnout přírodní šňůru ze síťové zásuvky.

Záruka

Na provoz tohoto přístroje platí při běžném použití 2-letá záruka ode dne nákupu. Během záruční doby firma ACCO Brands Europe podle své vlastní úvahy vadný přístroj bezplatně opraví nebo vymění. Na závady způsobené zneužitím a použitím pro nevhodné účely se záruka nevztahuje. V každém případě je nutno předložit nákupní lístek. Opravy a změny přístroje, provedené

osobou, jež k tomu není oprávněna firmou ACCO Brands Europe, platnost záruky zruší. Snažíme se zajistit, aby naše výrobky fungovaly v souladu s uvedenými technickými údaji. Touto zárukou nejsou ovlivněna zákonná práva vztahující se na prodej zboží, která spotřebitelům přísluší podle příslušných státních zákonů.

Tento výrobek si můžete zaregistrovat online na www.accoeurope.com

Műszaki adatok

	GBC ThermoBind T500Pro
Papírméret	DIN A4
Max. kötési vastagság	45 mm / 500 lap
Kötési ciklus	40–60 s
Biztonsági kikapcsolás	Igen
Áramellátás	220–240V AC, 40 W
Súly	4,2 kg
Méreték	500 mm x 240 mm x 185 mm

Speciális észrevesz

Köszönjük, hogy GBC fűzőgépet vásárolt. A célunk, hogy olyan jó minőségű fűzőgépet gyártunk elfogadható áron, amely számos fejlett jellemzővel rendelkezik, ami az Ön számára biztosítja mindenkor kiváló eredmények elérését. Mielőtt használatba veszi a gépet, fordítson néhány percet arra, hogy elolvassa ezt az útmutatót.

Fontos biztonsági előírások



AZ ÖN ÉS MÁSOK BIZTONSÁGA KIEMELKEDŐEN FONTOS A ACCO BRANDS EUROPE SZÁMÁRA. EBBEN A HASZNÁLATI ÚTMUTATÓBAN ÉS MAGÁN A TERMÉKEN, FONTOS BIZTONSÁGI ELŐÍRÁSOK TALÁLHATÓK. FIGYELMESEN OLVASSA EL EZEKET AZ ÜZENETEKET.

Általános óvintézkedések

- Biztonsági tippek (warning triangle symbol)
- Olvassa el az utasításokat és őrizze meg későbbi használatra.
- A gép használata közben mindig ügyeljen rá, hogy a gép sík és stabil felületen helyezkedjen el.
- Ne érjen a gép fűtőlapjához, mert forró lehet.
- Mindig tartsa távol gyermekektől.
- Semmiképpen ne változassa meg a gép belső mechanizmusait.
- Ne merítse folyadékba.

Az alkatrészek és kezelőszervek helye

- 1 Hűtőállvány
- 2 Főkapcsoló
- 3 „Wait” (Várakozás) lámpa
- 4 „Ready” (Kész) lámpa
- 5 Melegítést jelző lámpasor

Beállítás

- 1 Csomagolja ki a ThermoBind T500Pro készüléket. Ügyeljen rá, hogy a gépen látható gyári tábla megfeleljen a helyi villamosenergia-ellátásnak.
- 2 A paneleket az alaplemez nyílásaiba dugva állítsa össze a hűtőállványt (lásd 1. ábra).
- 3 Helyezze a hőköztétőgépet sík és stabil felületre. A dugót dugaszolja be a legközelebbi, könnyen elérhető aljzatba.
- 4 Nyomja le a készülék elején található főkapcsolót (lásd 2. ábra). Az üzemi hőmérséklet elérése után kigyullad a zöld jelzőlámpa, és hangjelzés jelzi, hogy a készülék használatra kész.

Dokumentum kötése

- 1 A papírköteget át kell pörgetni annak érdekében, hogy az összes lap érintkezzen a ragasztóval.
- 2 Ügyeljen arra, hogy az összes lapot behelyezze a hőköztétőborító gerincébe (lásd 3. ábra).

A dokumentum hevítése

- 1 A borítót úgy kell behelyezni a fűtőcsatornába, hogy a gerince érintkezzen a fűtőelemmel (lásd 4. ábra).
- 2 A kötési ciklus automatikusan elindul, és állapotát LED lámpák jelzik.
- 3 A végén kigyullad a folyamat befejeződését jelző zöld lámpa, és hangjelzés is hallható. A hangjelzés addig ismétlődik, amíg a dokumentumot ki nem veszik a készülékből.
- 4 A hangjelzés után azonnal vegye ki a dokumentumot.

Megjegyzés: ha a dokumentumot túl sokáig hagyja a készülékben, a kötés minősége romolhat.

- 5 A készülék most készen áll a következő borító fogadására.

Hagyja a dokumentumot lehűlni és a kötést megszilárdulni

- 1 A kész dokumentumot a gerincénél ütögesse egy lapos felülethez. Ezzel biztosíthatja, hogy az összes lap ragasztót kapjon.
- 2 Vegye a kész dokumentumot az egyik kezébe, és a hüvelyk- és mutatóujja közé fogva szorítsa össze az első és hátsó borítólapot annak érdekében, hogy az első és utolsó lap kötése is megfelelő legyen. Ez egyben garantálja, hogy a borító gerince az elvárásnak megfelelően U alakú legyen.
- 3 Helyezze a bekötött dokumentumot a hűtőállványra, és várja meg, hogy lehűljön. Ha valamelyik lap kötésével gond lenne, ismételje meg a kötési műveletet (lásd 5. ábra).

Garancia

A termék működéséért normál használat esetén a vásárlás dátumát követő két éven keresztül vállalunk jótállást. A jótállási időszak alatt a ACCO Brands Europe – saját belátása szerint – díjmentesen megjavítja vagy kicseréli a hibás gépet. A jótállás nem vonatkozik a helytelen vagy nem rendeltetésszerű használat miatt fellépő hibákra. A jótállás igénybe vételéhez kérjük bemutatni a vásárlás dátumát igazoló dokumentumot.

A termék az interneten a következő címen regisztrálható: www.accoeurope.com

Behajtás a karcjel mentén

- 1 A karcjel mentén hajtsa ki az előlapot, hogy később könnyen ki lehessen majd nyitni a dokumentumot.

Több dokumentum kötése

- 1 A kötési eljárás több dokumentummal is elvégezhető egyszerre. A fűtőcsatornába maximum 45 mm vastagságig helyezhető be dokumentumok.

Automatikus kikapcsolás

- 1 A készülék az utolsó kötési művelet után 45 perccel automatikusan kikapcsol. Az automatikus biztonsági rendszer kikapcsolja a készüléket.

Használat után

- 1 A kötés végén a készülék kikapcsolásához nyomja meg ismét a főkapcsolót.
- 2 Ha a készüléket nem használja, akkor húzza ki a hálózati csatlakozót az aljzatból.

A ACCO Brands Europe által nem feljogosított személy által végzett javítás vagy átalakítás érvényteleníti a garanciát. Mindent megteszünk annak érdekében, hogy termékeink a specifikációban leírtaknak megfelelő teljesítményt nyújtsák. Jelen jótállás nem befolyásolja azokat a törvényes jogokat, amelyekkel ügyfeleink az áruértékesítésre nézve irányadó nemzeti jogszabályok szerint rendelkeznek.

Технические характеристики

	GBC ThermoBind T500Pro
Формат бумаги	DIN A4
Максимальная толщина брошюрования	45 мм/500 листов
Продолжительность брошюрования	40-60 сек
Автоматическое предохранительное отключение	Да
Электроснабжение	220-240 В перем. тока, 40 Вт
Вес	4,2 кг
Габаритные размеры	500 мм x 240 мм x 185 мм

Специальный наблюдение

Благодарим за выбор переплетной машины GBC. Мы стремимся производить качественные переплетные машины по доступной цене. Машины имеют множество современных функций, обеспечивающих великолепный результат при каждом использовании. Перед первым использованием Вашей машины, просим посвятить несколько минут чтению этой инструкции.

ПРАВИЛА ТЕХНИКИ БЕЗОПАСНОСТИ



ВАША БЕЗОПАСНОСТЬ И БЕЗОПАСНОСТЬ ДРУГИХ ЛЮДЕЙ ВАЖНЫ ДЛЯ КОМПАНИИ ACCO BRANDS EUROPE. В ЭТОЙ ИНСТРУКЦИИ И НА УСТРОЙСТВЕ СОДЕРЖАТСЯ ВАЖНЫЕ УКАЗАНИЯ ПО ТЕХНИКЕ БЕЗОПАСНОСТИ. ВНИМАТЕЛЬНО ПРОЧИТАЙТЕ ЭТИ УКАЗАНИЯ.

Общие рекомендации для пользователя

- Просим прочитать эту инструкцию и сохранить для дальнейшего пользования.
- Когда Вы используете машину, проследите, чтобы она была установлена на ровной устойчивой поверхности.
- Не прикасайтесь к нагревательным пластинам, так как они могут быть горячими.
- Берегите от детей.
- Никогда не трогайте внутренние механизмы этой машины.
- Не погружайте в жидкость.

Расположение деталей и органы управления

- 1 Стойка для охлаждения
- 2 Кнопка «On/ Off»
- 3 Лампочка-индикатор «Режим ожидания»
- 4 Лампочка-индикатор «Готово»
- 5 Таймер нагревания

Установка

- 1 Распакуйте устройство ThermoBind T500Pro. Проверьте, совпадают ли напряжение и ток, указанные на табличке устройства, с параметрами вашей сети электропитания.
- 2 Соберите стойку для охлаждения, вставив каждую панель в специальные пазы на отдельном основании (см. рис. 1).
- 3 Поставьте термоброшюровщик на ровную твердую поверхность. Включите вилку в ближайшую доступную розетку.
- 4 Нажмите кнопку «On/Off», расположенную в передней части устройства (см. рис. 2). После достижения рабочей температуры загорается зеленый индикатор и раздается звуковой сигнал, подтверждающие готовность устройства к работе.

Брошюрование документа

- 1 Для обеспечения контакта с клеем каждого листа необходимо распушить листы бумаги.
- 2 Убедитесь, что каждый лист помещен в корешок обложки для термического брошюрования (см. рис. 3).

Нагревание документа

- 1 Обложку следует поместить в нагревательный канал таким образом, чтобы корешок соприкасался с нагревательным элементом (см. рис. 4).
- 2 Процесс брошюрования начинается автоматически, при этом на каждой стадии загораются соответствующие индикаторы.
- 3 После завершения процесса загорается зеленый индикатор «Готово» и раздается звуковой сигнал. Звуковой сигнал повторяется до тех пор, пока документ не будет извлечен из устройства.
- 4 После звукового сигнала немедленно удалите документ из устройства.

Примечание: Если документ оставить в термоброшюровщике надолго, может пострадать качество переплета.

- 5 Термоброшюровщик готов к работе со следующей обложкой.

Оставьте документ до остывания и затвердения клея

- 1 Возьмите готовый документ и аккуратно постучите корешком переплета по ровной поверхности. Это позволит смазать клеем каждый лист.
- 2 Держа документ в одной руке, большим и указательным пальцами другой руки сожмите корешок, чтобы обеспечить проклеивание первого и последнего листов. Этот также гарантирует получение корешка правильной U-образной формы.
- 3 Поместите скрепленный документ на стойку для охлаждения и подождите пока он остынет. Если какие-либо листы прикрепились неправильно, повторите операцию брошюрования (см. рис. 5).

Гарантийные обязательства

Гарантия на данное изделие составляет 2 года с момента его продажи при условии правильной эксплуатации. Во время гарантийного периода компания ACCO Brands Europe проводит по своему усмотрению бесплатный ремонт или замену вышедших из строя машин. Данная гарантия не распространяется на поломки, вызванные неправильной эксплуатацией машины или ее использованием для других целей. Предоставление

Сгибание вдоль отметки

- 1 Согните переднюю обложку вдоль отметки: это обеспечит легкое открывание готового документа.

Брошюрование нескольких документов

- 1 Данное устройство позволяет делать переплет нескольких документов одновременно. В нагревательный канал можно помещать несколько документов общей толщиной до 45 мм.

Автоматическое выключение

- 1 Устройство автоматически отключается через 45 минут после брошюровки последнего документа. Автоматическая система безопасности отключает переплетное устройство.

По окончании использования

- 1 По завершении брошюрования всех необходимых документов, нажмите кнопку «On/Off».
- 2 Не забудьте вынуть вилку из розетки электрического питания, если устройство не используется в течение длительного периода времени.

отметки о дате продажи обязательно. Проведение ремонта неавторизованным персоналом прекращает действие гарантийных обязательств. Мы стремимся обеспечить высокие эксплуатационные свойства изделия согласно предоставленной спецификации. Данные гарантийные обязательства не влияют на права потребителей, установленные местными законодательными органами.

Service

- GB ACCO Service Division**
Hereward Rise, Halesowen, West Midlands, B62 8AN
Tel: 0845 658 6600, Fax: 0870 421 5576
www.acco.co.uk/service
- FR ACCO France**
Service Après-Vente
Tel: 0820 872 356, Fax: 03 80 68 60 49
contact@vmbis.fr
- DE ACCO Deutschland**
Arnoldstrasse 5, 73614 Schorndorf, Germany
Tel: +49 7181/887-420, Fax: +49 7181/887-498
- ES ACCO Iberia SL**
- P Isaac Peral 19, 28820 Coslada (Madrid)**
Tel: 91 669 9391, Fax: 91 672 07 11
- IT ACCO Brands Italia Srl**
Via Pietro Nenni 13, Settimo Torinese (TO)
Tel: +39 011 896 11 11, Fax: +39 011 896 11 13
assistenzaitalia@acco.com
- BE ACCO Brands Benelux B.V.**
Peppelkade 64, 3992AK Houten, Nederland/Les Pays-Bas
Tel: 0800-73362, Fax: 02-4140784
info@accobenelux.be, www.accobenelux.be
- LUX ACCO Brands Benelux B.V.**
Peppelkade 64, 3992AK Houten, Nederland/Les Pays-Bas
Tel: 0800-21132, Fax: 02-4140784
info@accobenelux.be, www.accobenelux.be
- NL ACCO Brands Benelux B.V.**
Peppelkade 64, 3992AK Houten, Nederland/Les Pays-Bas
Tel: 030-6346060, Fax: 030-6346070
info@accobenelux.nl, www.accobenelux.nl
- S ACCO Brands Nordic AB**
- DK Makadamgatan 5, 254 64 Helsingborg, Sweden**
Tel: +46 42 38 36 00, Fax: +46 42 38 36 10
- IS service.nordic@acco.com**
- LV**
- EST**
- LT**
- CZ XERTEC a.s.**
- SK U Továrén, 770/1b, 102 00, Praha 10, Ceska Republika**
Tel: +420 271 741 800, Fax: +420 271 743 143
www.xertec.cz
- PL SERWIS ACCO**
05-300 Mińsk Mazowiecki, Ul. Grobelnego 4, Polska
Tel: +48 25 758 11 90, Fax: +48 25 758 11 90
- H ACCO Hungária Kft**
Budapest, Ócsai út 4., 1239, Hungária
Tel: +36 1 283 1645, Fax: +36 0 283 0928
- RUS Представительство компании «АННО Дойчланд ГМБХ и НО. НГ»**
Россия 105005, Москва, Денисовский пер., д.26
Тел: (495) 933-51-63, Факс: (495) 933-51-64
- UA «Полиграфические системы»**
ул. Набережно-Корчеватская, 78, г. Киев, 03035, Украина
Тел.: (+38) 044 252-7103, (+38) 044 252-7104
- AUS ACCO Australia Pty Ltd**
Level 2, 8 Lord Street, Botany, NSW, Australia 2019
Tel: +61 2 9700 0180, Fax: +61 2 9700 0195
sales.au@acco.com
- A ACCO Österreich**
Sallmann Bürotechnik GmbH, Schumacherstr.13, 5020 Salzburg
Tel: 0662 4345 160, Fax: 0662 4345 164
bachtinger@sallmann.at
- CH ACCO Schweiz**
ABC Bürotechnik AG, Winkelbüel 4, 6043 Adligenswil
Tel: 041 375 6060, Fax: 041 375 6061
bl@abc-bueroetchnik.ch
- IRL ACCO-Rexel Ltd**
Clonsaugh Business & Technology Park, Clonsaugh, Dublin 17, Ireland
Tel: 01 816 4300, Fax: 01 816 4302
information-ie@acco.com, www.accorexel.ie
- IND GBC Asia Pte Ltd**
- SGP 47 Ayer Rajah Crescent, #05-08/17, Singapore 139947**
Tel: +65 6776 0195, Fax: +65 6779 1041
webmaster@gbcasia.com.sg
- JPN GBC-Japan K.K.**
14F Harmony Tower, 1-32-2 Honcho, Nakano-ku, Tokyo 164-8721
Tel: (81)-03-5351-1801, Fax: (81)-03-5351-1831
serv@gbc-japan.co.jp, www.gbc-japan.co.jp

